

МІНІСТЕРСТВО ОСВІТИ І НАУКИ УКРАЇНИ
УМАНСЬКИЙ ДЕРЖАВНИЙ ПЕДАГОГІЧНИЙ УНІВЕРСИТЕТ
ІМЕНІ ПАВЛА ТИЧИНИ

ОСВІТНЬО-ПРОФЕСІЙНА ПРОГРАМА

«ЕКОНОМІКА»

першого (бакалаврського) рівня вищої освіти
за спеціальністю 051 Економіка
галузі знань 05 Соціальні та поведінкові науки
Освітня кваліфікація: Бакалавр з економіки

ЗАТВЕРДЖЕНО ВЧЕНОЮ РАДОЮ УНІВЕРСИТЕТУ



Голова вченої ради
Безлюдний О.І.



протокол № 16 від «27» квітня 2021 р.

Освітня програма вводиться в дію з 1 вересня 2021 р.



Ректор Безлюдний О.І.



наказ № 5976/д від «12» травня 2021 р.

Умань, 2021 р.

ЛИСТ ПОГОДЖЕННЯ
освітньо-професійної програми «Економіка»

ГАЛУЗЬ ЗНАНЬ	05 Соціальні та поведінкові науки
СПЕЦІАЛЬНІСТЬ	051 Економіка
РІВЕНЬ ВИЩОЇ ОСВІТИ	Перший рівень вищої освіти (бакалавр)
СТУПІНЬ ВИЩОЇ ОСВІТИ	Бакалавр
ОСВІТНЯ КВАЛІФІКАЦІЯ	Бакалавр з економіки.

Освітньо-професійну програму схвалено на засіданні кафедри економіки та соціально-поведінкових наук УДПУ імені Павла Тичини (протокол № 6 від « 15 » січня 2021 р.)

Завідувач кафедри  О.П. Кірлан

Освітньо-професійну програму схвалено вченою радою Навчально-наукового інституту економіки та бізнес-освіти Уманського державного педагогічного університету імені Павла Тичини (протокол № 9 від « 22 » лютого 2021 р.).

Голова ради інституту  М. А. Слатвінський

Освітньо-професійну програму погоджено навчально-методичним відділом УДПУ імені Павла Тичини

Начальник відділу  І. А. Денисюк

Освітньо-професійну програму погоджено навчально-методичною радою УДПУ імені Павла Тичини

Голова ради  В. В. Розгон

ПЕРЕДМОВА

Освітньо-професійна програма підготовки фахівців першого (бакалаврського) рівня вищої освіти за спеціальністю 051 «Економіка» розроблена відповідно до Стандарту вищої освіти першого (бакалаврського) рівня галузі знань 05 «Соціальні та поведінкові науки» за спеціальністю 051 «Економіка».

Програма розроблена проектною групою кафедри економіки та соціально-поведінкових наук Уманського державного педагогічного університету імені Павла Тичини у складі:

Керівник проектної групи (гарант освітньої програми)

Гарник Олена Анатоліївна, кандидат економічних наук, доцент, доцент кафедри економіки та соціально-поведінкових наук Уманського державного педагогічного університету імені Павла Тичини.

Члени проектної групи

Кірдан Олександр Петрович, кандидат економічних наук, професор, Завідувач кафедри економіки та соціально-поведінкових наук Уманського державного педагогічного університету імені Павла Тичини.

Стойка Віталій Олександрович, кандидат економічних наук, доцент, доцент кафедри економіки та соціально-поведінкових наук Уманського державного педагогічного університету імені Павла Тичини.

Ця освітня програма (освітньо-професійна програма) не може бути повністю чи частково відтворена, тиражована та розповсюджена без дозволу Уманського державного педагогічного університету імені Павла Тичини.

Рецензії-відгуки зовнішніх стейкхолдерів:

1. Яценко А.А., директор ПП «ІНТЕРЕС-ЦЕНТР»
2. Шевчук Р.Р., директор ТОВ «РТА-ВУД»
3. Шиманський О.О., технічний керівник дільниці Уманської філії ТОВ «Омега авто»
4. Штангей О.М., директор ТМ «Комфорт»
5. Космідайло І.В., кафедра фінансів, менеджменту та інформаційних технологій Уманська філія Європейського університету

Рецензії-відгуки зовнішніх стейкхолдерів додаються.

I. Профіль освітньо-професійної програми «Економіка» зі спеціальності 051 Економіка

1. Загальна інформація	
Повна назва вищого навчального закладу та структурного підрозділу	Уманський державний педагогічний університет імені Павла Тичини Навчально-науковий інститут економіки та бізнес-освіти Кафедра економіки та соціально-поведінкових наук
Ступінь вищої освіти та назва кваліфікації мовою оригіналу	Перший рівень вищої освіти Освітній ступень: бакалавр Освітня кваліфікація: бакалавр з економіки
Офіційна назва освітньої програми	Освітньо-професійна програма «Економіка»
Тип диплому та обсяг освітньої програми	Диплом бакалавра, одиничний ступінь, 240 кредитів ЄКТС, термін навчання: 3 роки 10 місяців
Наявність акредитації	Акредитовано 16.06.2018 р. за II (другим) рівнем - бакалавр. Протокол №121 (Наказ МОН України від 21.06.2016 р. №79-А). Сертифікат Серія НД-II № 2479789. Термін дії сертифіката – до 01.07.2026 р.
Цикл/рівень	НРК України – 6 рівень, FQ – ENEA – перший цикл, QF-LLL – 6 рівень
Передумови	Наявність повної загальної середньої освіти, сертифікати зовнішнього незалежного оцінювання Наявність освітнього ступеня «Молодший бакалавр» (ОКР «Молодший спеціаліст») Вимоги до вступу визначаються правилами прийому на здобуття ОС «Бакалавр»
Мова(и) викладання	Українська мова
Термін дії освітньої програми	3 роки 10 місяців
Інтернет-адреса постійного розміщення опису освітньої програми	https://udpu.edu.ua/navchannia/osvitni-prohramy https://econom.udpu.org.ua/osvitnya-programa
2. Мета освітньої програми	
Метою освітньо-професійної програми є підготовка висококваліфікованих фахівців ступеня бакалавр. Професійна підготовка передбачає формування таких навичок та вмінь, які дозволять бакалавру самостійно вирішувати складні питання, володіння сучасним економічним мисленням, теоретичними знаннями і практичними навичками, необхідними для розв'язання завдань предметної області діяльності.	
3. Характеристика освітньої програми	
Предметна область (галузь знань, спеціальність, спеціалізація)	<i>Галузь знань:</i> 05 Соціальні та поведінкові науки <i>Спеціальність:</i> 051 Економіка Об'єкт вивчення: закономірності функціонування та розвитку соціально-економічних систем, соціально-економічних процесів, їх моделювання, прогнозування та регулювання, мотивація і поведінка економічних суб'єктів. Цілі навчання: підготовка фахівців, які володіють сучасним економічним мисленням, теоретичними знаннями і практичними навичками, необхідними для розв'язання завдань предметної області.

	<p>Теоретичний зміст предметної області: поняття, категорії, концепції, принципи економічних наук.</p> <p>Методи, методики та технології: загальнонаукові методи пізнання та дослідницької діяльності, математичні та статистичні методи економічного аналізу, економіко-математичне моделювання, інформаційно-комунікаційні технології досліджень, розповсюдження, та презентацій результатів досліджень.</p> <p>Інструментарій та обладнання: сучасне інформаційно-комунікаційне обладнання, інформаційні системи та програмні продукти, що застосовуються у професійній діяльності.</p>
Академічні права	Можливість навчатися на наступному рівні вищої освіти
Орієнтація освітньої програми	Освітньо-професійна програма орієнтується на сучасні професійні і наукові досягнення в галузі економічних дисциплін, враховує специфіку роботи економічної служби підприємства.
Основний фокус освітньої програми та спеціалізації	<p>Загальна програма з економіки.</p> <p>Акцент робиться на здобутті знань з економіки, що передбачає визначену зайнятість та можливість подальшої освіти та кар'єрного зростання: магістерські професійні та наукові програми.</p> <p>Ключові слова: економіка, економікс, політекономія, економіка підприємства, економічна статистика, економічна соціологія.</p>
Особливості програми	<p>Програма розвиває перспективи підготовки фахівців з економіки. Навчання базується на основі принципу індивідуалізації навчальних планів. Здобувачі поєднують навчальну діяльність з активною участю у наукових дослідженнях, наукових семінарах, конференціях, публікаціями у наукових журналах і збірниках наукових праць.</p> <p>Інноваційні методи освітнього процесу.</p> <p>Програма викладається українською мовою.</p>
4. Придатність випускників до працевлаштування та подальшого навчання	
Придатність до працевлаштування	<p>Професійна діяльність бакалавра з економіки може здійснюватись на підприємствах, в установах і організаціях різних організаційно-правових форм власності та господарювання у розрізі професійних груп та професійних назв робіт відповідно до Національного класифікатора України «Класифікатор професій» (ДК 003:2010):</p> <p>3436.1 Помічники керівників підприємств, установ та організацій.</p> <p>3436.2 Помічники керівників виробничих та інших основних підрозділів.</p> <p>3436.3 Помічники керівників малих підприємств без апарату управління.</p> <p>3442 Інспектор з контролю за цінами.</p> <p>3443 Інспектор з виплати пенсій.</p> <p>3443 Інспектор з призначення пенсій.</p> <p>3443 Інспектор з соціальної допомоги.</p> <p>3449 Державний інспектор з ринкового нагляду.</p>
Подальше навчання	Можливість навчання за програмою другого циклу за економічним напрямом знань (що узгоджується з отриманим дипломом бакалавра) або суміжною – магістерські (освітньо-

	наукові/освітньо-професійні) програми вищої освіти.
5. Викладання та оцінювання	
Викладання та навчання	<p>Проблемні, інтерактивні, проектні, інформаційно-комп'ютерні, саморозвиваючі, колективні та інтегративні технології навчання. Лекційні заняття мають інтерактивний, науково-пізнавальний характер. Практичні заняття проводяться з використанням поширених методів: кейс-метод, ситуаційні завдання, ділові ігри, підготовка презентацій з використання сучасних професійних програмних засобів. Навчально-методичне забезпечення і консультування самостійної роботи здійснюється через університетське інформаційно-освітнє середовище Moodle.</p> <p>Викладання та навчання регламентується Положенням «Про організацію освітнього процесу в Уманському державному педагогічному університеті імені Павла Тичини»</p>
Оцінювання	<p>Поточне опитування, модульний тестовий контроль, презентація науково-дослідних робіт, курсові роботи, звіти з практики, тестування знань в інформаційно-освітньому середовищі Moodle. Підсумковий контроль – екзамен/залік або за сумою накопичених протягом вивчення дисципліни балів.</p> <p>Проведення семестрового контролю у формах екзамену чи заліку з конкретної навчальної дисципліни регламентує Положення «Про організацію освітнього процесу в Уманському державному педагогічному університеті імені Павла Тичини».</p> <p>Атестація може здійснюватися у формі публічного захисту (демонстрації) кваліфікаційної роботи або атестаційного екзамену (екзаменів).</p>
6. Програмні компетентності	
Інтегральна компетентність	ІК. Здатність розв'язувати складні спеціалізовані задачі та практичні проблеми в економічній сфері, які характеризуються комплексністю та невизначеністю умов, що передбачає застосування теорій та методів економічної науки.
Загальні компетентності (ЗК)	<p>ЗК.01 Здатність реалізувати свої права і обов'язки як члена суспільства, усвідомлювати цінності громадянського (демократичного) суспільства та необхідність його сталого розвитку, верховенства права, прав і свобод людини і громадянина в Україні.</p> <p>ЗК.02 Здатність зберігати моральні, культурні, наукові цінності та примножувати досягнення суспільства на основі розуміння історії та закономірностей розвитку предметної області, її місця у загальній системі знань про природу і суспільство та у розвитку суспільства, техніки і технологій, використовувати різні види та форми рухової активності для активного відпочинку та ведення здорового способу життя.</p> <p>ЗК.03 Здатність до абстрактного мислення, аналізу та синтезу.</p> <p>ЗК.04 Здатність застосовувати знання у практичних ситуаціях.</p> <p>ЗК.05 Здатність спілкуватися державною мовою як усно, так і письмово.</p> <p>ЗК.06 Здатність спілкуватися іноземною мовою.</p> <p>ЗК.07 Навички використання інформаційних і комунікаційних</p>

	<p>технологій.</p> <p>ЗК.08 Здатність до пошуку, оброблення та аналізу інформації з різних джерел.</p> <p>ЗК.09 Здатність до адаптації та дій в новій ситуації.</p> <p>ЗК.10 Здатність бути критичним і самокритичним.</p> <p>ЗК.11 Здатність приймати обґрунтовані рішення.</p> <p>ЗК.12 Навички міжособистісної взаємодії.</p> <p>ЗК.13 Здатність діяти соціально відповідально та свідомо.</p>
<p>Спеціальні (фахові) компетентності</p>	<p>СК.01 Здатність виявляти знання та розуміння проблем предметної області, основ функціонування сучасної економіки на мікро-, мезо-, макро- та міжнародному рівнях.</p> <p>СК.02 Здатність здійснювати професійну діяльність у відповідності з чинними нормативними та правовими актами.</p> <p>СК.03 Розуміння особливостей провідних наукових шкіл та напрямів економічної науки.</p> <p>СК.04 Здатність пояснювати економічні та соціальні процеси і явища на основі теоретичних моделей, аналізувати і змістовно інтерпретувати отримані результати.</p> <p>СК.05 Розуміння особливостей сучасної світової та національної економіки, їх інституційної структури, обґрунтування напрямів соціальної, економічної та зовнішньоекономічної політики держави.</p> <p>СК.06 Здатність застосовувати економіко-математичні методи та моделі для вирішення економічних задач.</p> <p>СК.07 Здатність застосовувати комп'ютерні технології та програмне забезпечення з обробки даних для вирішення економічних завдань, аналізу інформації та підготовки аналітичних звітів.</p> <p>СК.08 Здатність аналізувати та розв'язувати завдання у сфері економічних та соціально-трудових відносин.</p> <p>СК.09 Здатність прогнозувати на основі стандартних теоретичних та економетричних моделей соціально-економічні процеси.</p> <p>СК.10 Здатність використовувати сучасні джерела економічної, соціальної, управлінської, облікової інформації для складання службових документів та аналітичних звітів.</p> <p>СК.11 Здатність обґрунтовувати економічні рішення на основі розуміння закономірностей економічних систем і процесів та із застосуванням сучасного методичного інструментарію.</p> <p>СК.12 Здатність самостійно виявляти проблеми економічного характеру при аналізі конкретних ситуацій, пропонувати способи їх вирішення.</p> <p>СК.13 Здатність проводити економічний аналіз функціонування та розвитку суб'єктів господарювання, оцінку їх конкурентоспроможності.</p> <p>СК.14 Здатність поглиблено аналізувати проблеми і явища в одній або декількох професійних сферах з врахуванням економічних ризиків та можливих соціально-економічних наслідків.</p>
<p>7. Програмні результати навчання</p>	
<p>ПРН.01 Асоціювати себе як члена громадянського суспільства, наукової спільноти, визнавати верховенство права, зокрема у професійній діяльності, розуміти і вміти</p>	

користуватися власними правами і свободами, виявляти повагу до прав і свобод інших осіб, зокрема, членів колективу.

ПРН.02 Відтворювати моральні, культурні, наукові цінності, примножувати досягнення суспільства в соціально-економічній сфері, пропагувати ведення здорового способу життя.

ПРН.03 Знати та використовувати економічну термінологію, пояснювати базові концепції мікро- та макроекономіки,

ПРН.04 Розуміти принципи економічної науки, особливості функціонування економічних систем.

ПРН.05 Застосовувати аналітичний та методичний інструментарій для обґрунтування пропозицій та прийняття управлінських рішень різними економічними агентами (індивідуумами, домогосподарствами, підприємствами та органами державної влади).

ПРН.06 Використовувати професійну аргументацію для донесення інформації, ідей, проблем та способів їх вирішення до фахівців і нефахівців у сфері економічної діяльності.

ПРН.07 Пояснювати моделі соціально-економічних явищ з погляду фундаментальних принципів і знань на основі розуміння основних напрямів розвитку економічної науки.

ПРН.08 Застосовувати відповідні економіко-математичні методи та моделі для вирішення економічних задач.

ПРН.09 Усвідомлювати основні особливості сучасної світової та національної економіки, інституційної структури, напрямів соціальної, економічної та зовнішньоекономічної політики держави.

ПРН.10 Проводити аналіз функціонування та розвитку суб'єктів господарювання, визначати функціональні сфери, розраховувати відповідні показники які характеризують результативність їх діяльності.

ПРН.11 Вміти аналізувати процеси державного та ринкового регулювання соціально-економічних і трудових відносин.

ПРН.12 Застосовувати набуті теоретичні знання для розв'язання практичних завдань та змістовно інтерпретувати отримані результати.

ПРН.13 Ідентифікувати джерела та розуміти методологію визначення і методи отримання соціально-економічних даних, збирати та аналізувати необхідну інформацію, розраховувати економічні та соціальні показники.

ПРН.14 Визначати та планувати можливості особистого професійного розвитку.

ПРН.15 Демонструвати базові навички креативного та критичного мислення у дослідженнях та професійному спілкуванні.

ПРН.16 Вміти використовувати дані, надавати аргументацію, критично оцінювати логіку та формувати висновки з наукових та аналітичних текстів з економіки.

ПРН.17 Виконувати міждисциплінарний аналіз соціально-економічних явищ і проблем в однієї або декількох професійних сферах з врахуванням ризиків та можливих соціально-економічних наслідків.

ПРН.18 Використовувати нормативні та правові акти, що регламентують професійну діяльність.

ПРН.19 Використовувати інформаційні та комунікаційні технології для вирішення соціально-економічних завдань, підготовки та представлення аналітичних звітів.

ПРН.20 Оволодіти навичками усної та письмової професійної комунікації державною та іноземною мовами.

ПРН.21 Вміти абстрактно мислити, застосовувати аналіз та синтез для виявлення ключових характеристик економічних систем різного рівня, а також особливостей поведінки їх суб'єктів.

ПРН.22 Демонструвати гнучкість та адаптивність у нових ситуаціях, у роботі із новими об'єктами, та у невизначених умовах.

ПРН.23 Показувати навички самостійної роботи, демонструвати критичне, креативне, самокритичне мислення.

ПРН.24 Демонструвати здатність діяти соціально відповідально та свідомо на основі

етичних принципів, цінувати та поважати культурне різноманіття, індивідуальні відмінності людей.

8. Ресурсне забезпечення реалізації програми

Кадрове забезпечення	<p>Розробники програми: 3 кандидати наук, доценти. Усі розробники є штатним співробітниками Уманського державного педагогічного університету імені Павла Тичини. Гарант освітньої програми: Гарник О.А. кандидат економічних наук, доцент кафедри економіки та соціально-поведінкових наук. До реалізації програми залучаються науково-педагогічні працівники з науковими ступенями та/або вченими званнями. З метою підвищення фахового рівня усі науково-педагогічні працівники один раз на п'ять років проходять стажування.</p>
Матеріально-технічне забезпечення	<p>Навчальні корпуси, спеціалізовані лабораторії, комп'ютерні класи, мультимедійне обладнання, точки бездротового доступу до мережі Інтернет, спортивний зал, спортивні майданчики, гуртожитки, пункти харчування. Відповідає вимогам щодо матеріально-технічного забезпечення провадження освітньої діяльності відповідно до діючого законодавства України (Постанова Кабінету Міністрів України від 30 грудня 2015 р. № 1187 «Про затвердження Ліцензійних умов провадження освітньої діяльності»).</p>
Інформаційне та навчально-методичне забезпечення	<p>Офіційний сайт університету: https://udpu.org.ua, офіційний сайт інституту: https://econom.udpu.org.ua, необмежений доступ до мережі Інтернет, наукова бібліотека, читальні зали, інтерактивне освітнє середовище Moodle, репозитарій університету, навчальні і робочі плани, графіки навчального процесу, навчально-методичні комплекси дисциплін; навчальні та робочі програми дисциплін, дидактичні матеріали для самостійної та індивідуальної роботи студентів з навчальних дисциплін, програми практик, методичні вказівки для виконання курсових робіт, критерії оцінювання рівня підготовки, пакети комплексних контрольних робіт. Відповідає вимогам щодо інформаційного та навчально-методичного забезпечення провадження освітньої діяльності відповідно до діючого законодавства України (Постанова Кабінету Міністрів України від 30 грудня 2015 р. № 1187 «Про затвердження Ліцензійних умов провадження освітньої діяльності»).</p>

9. Академічна мобільність

Національна кредитна мобільність	<p>Здійснюється з вітчизняними закладами вищої освіти на підставі чинних нормативно-правових актів України.</p>
Міжнародна кредитна мобільність	<p>Здійснюється на основі двохсторонніх угод про співпрацю між Уманським державним педагогічним університетом імені Павла Тичини та зарубіжними закладами вищої освіти: – Державною професійною школою імені Я.А. Коменського у Лешно; – Вищою державною школою професійної освіти у Гнезно.</p>
Навчання іноземних здобувачів вищої освіти	<p>Передбачена можливість навчання іноземних студентів.</p>

II. Перелік освітніх компонент освітньо-професійної програми «Економіка» зі спеціальності 051 Економіка

Код н/д	Компоненти освітньої програми (навчальні дисципліни, курсові проекти (роботи), практика, кваліфікаційні роботи)	Кількість годин	Кількість кредитів	Форма контролю
1	2	3	4	5
I. Обов'язкові компоненти ОП		4770	159	-
Цикл загальної підготовки		1920	64	-
ОК.01	Українська мова (за професійним спрямуванням)	120	4	екзамен
ОК.02	Соціально-економічна історія України	120	4	екзамен
ОК.03	Іноземна мова	240	8	екзамен
ОК.04	Економічна соціологія	90	3	залік
ОК.05	Основи наукових досліджень	90	3	залік
ОК.06	Політекономія	120	4	екзамен
ОК.07	Комунікативний менеджмент	90	3	екзамен
ОК.08	Економіко-математичні методи та моделі (оптимізаційні методи та моделі, економетрика)	90	3	екзамен
ОК.09	Економічна психологія	90	3	екзамен
ОК.10	Економічна інформатика	180	6	екзамен
ОК.11	Автоматизація економічних процесів	90	3	залік
ОК.12	Самоменеджмент	120	4	залік
ОК.13	Правові засади господарської діяльності	90	3	залік
ОК.14	Економікс	180	6	екзамен
ОК.15	Економічна етика та діловий етикет	90	3	екзамен
ОК.16	Фізичне виховання	120	4	залік
Цикл професійної підготовки		2850	95	-
ОК.17	Економіка підприємства	240	8	екзамен
ОК.18	Гроші і кредит	90	3	екзамен
ОК.19	Бухгалтерський облік	120	4	екзамен
ОК.20	Міжнародна економіка	90	3	екзамен
ОК.21	Історія економічних вчень	120	4	залік
ОК.22	Правове регулювання підприємницької діяльності	90	3	екзамен
ОК.23	Внутрішньоекономічний механізм підприємства	120	4	екзамен
ОК.24	Капітал підприємства	90	3	екзамен
ОК.25	Інфраструктура ринку	150	5	екзамен
ОК.26	Податкова система	120	4	екзамен
ОК.27	Організація виробництва	150	5	екзамен
ОК.28	Стратегія підприємства	120	4	екзамен
ОК.29	Соціально-економічна безпека підприємства	120	4	екзамен
ОК.30	Економіка галузевих ринків	120	4	екзамен
ОК.31	Створення власного бізнесу	120	4	екзамен
ОК.32	Поведінкова економіка	120	4	екзамен
ОК.33	Економічний аналіз	120	4	екзамен
ОК.34	Зовнішньоекономічна діяльність підприємства	120	4	екзамен
ОК.35	Фінанси підприємства	120	4	залік
ОК.36	Економіка праці і соціально-трудові відносини	120	3	екзамен
ОК.37	Потенціал і розвиток підприємства	120	4	екзамен
ОК.38	Корпоративна соціальна відповідальність	90	3	екзамен
ОК.39	Економічна політика	120	4	екзамен
ОК.40	Курсова робота з дисципліни «Економіка підприємства»	30	1	-

ОК.41	Курсова робота за фахом	30	1	-
<i>Всього</i>		2850	95	-
II. Вибіркових компонентів:		1800	60	-
III. Практична підготовка		540	18	-
ОК.42	Навчальна практика	180	6	залік*
ОК.43	Виробнича практика	180	6	екзамен
ОК.44	Виробнича практика	180	6	екзамен
IV. Атестація		90	3	екзамен
Всього годин		7200	240	-

III. Перелік освітніх компонент освітньо-професійної програми «Економіка» зі спеціальності 051 Економіка

Код н/д	Обов'язкові компоненти освітньої програми (навчальні дисципліни, практики, атестація)
1 семестр	
ОК.01	Українська мова (за професійним спрямуванням)
ОК.02	Соціально-економічна історія України
ОК.05	Основи наукових досліджень
ОК.06	Політекономія
ОК.13	Правові засади господарської діяльності
ОК.15	Економічна етика та діловий етикет
ОК.21	Історія економічних вчень
2 семестр	
ОК.04	Економічна соціологія
ОК.09	Економічна психологія
ОК.10	Економічна інформатика
ОК.12	Самоменеджмент
ОК.16	Фізичне виховання
ОК.39	Економічна політика
3 семестр	
ОК.07	Комунікативний менеджмент
ОК.14	Економікс
ОК.20	Міжнародна економіка
ОК.22	Правове регулювання підприємницької діяльності
4 семестр	
ОК.03	Іноземна мова
ОК.08	Економіко-математичні методи та моделі (оптимізаційні методи та моделі, економетрика)
ОК.17	Економіка підприємства
ОК.19	Бухгалтерський облік
ОК.36	Економіка праці і соціально-трудова відносини
ОК.40	Курсова робота з дисципліни «Економіка підприємства»
ОК.42	Навчальна практика
5 семестр	
ОК.11	Автоматизація економічних процесів
ОК.24	Капітал підприємства
ОК.25	Інфраструктура ринку
ОК.37	Потенціал і розвиток підприємства
ОК.38	Корпоративна соціальна відповідальність
6 семестр	
ОК.23	Внутрішньоекономічний механізм підприємства
ОК.26	Податкова система
ОК.27	Організація виробництва
ОК.35	Фінанси підприємства
ОК.41	Курсова робота за фахом
ОК.43	Виробнича практика
7 семестр	
ОК.30	Економіка галузевих ринків
ОК.31	Створення власного бізнесу
ОК.33	Економічний аналіз

OK.44	Виробнича практика
8 семестр	
OK.28	Стратегія підприємства
OK.29	Соціально-економічна безпека підприємств
OK.32	Поведінкова економіка
OK.34	Зовнішньоекономічна діяльність підприємств
	Атестація

IV. Опис програми

Компетентності, якими повинен оволодіти здобувач	Програмні результати навчання	Найменування навчальних дисциплін, практик
Обов'язкові компоненти ОП		
<p>ЗК.01 Здатність реалізувати свої права і обов'язки як члена суспільства, усвідомлювати цінності громадянського (демократичного) суспільства та необхідність його сталого розвитку, верховенства права, прав і свобод людини і громадянина в Україні.</p> <p>ЗК.05 Здатність спілкуватися державною мовою як усно, так і письмово.</p> <p>ЗК.08 Здатність до пошуку, оброблення та аналізу інформації з різних джерел.</p> <p>СК.10 Здатність використовувати сучасні джерела економічної, соціальної, управлінської, облікової інформації для складання службових документів та аналітичних звітів.</p>	<p>ПРН.01 Асоціювати себе як члена громадянського суспільства, наукової спільноти, визнавати верховенство права, зокрема у професійній діяльності, розуміти і вміти користуватися власними правами і свободами, виявляти повагу до прав і свобод інших осіб, зокрема, членів колективу.</p> <p>ПРН.13 Ідентифікувати джерела та розуміти методологію визначення і методи отримання соціально-економічних даних, збирати та аналізувати необхідну інформацію, розраховувати економічні та соціальні показники.</p> <p>ПРН.20 Оволодіти навичками усної та письмової професійної комунікації державною та іноземною мовами.</p>	Українська мова (за професійним спрямуванням)
<p>ЗК.02 Здатність зберігати моральні, культурні, наукові цінності та примножувати досягнення суспільства на основі розуміння історії та закономірностей розвитку предметної області, її місця у загальній системі знань про природу і суспільство та у розвитку суспільства, техніки і технологій, використовувати різні види та форми рухової активності для активного відпочинку та ведення здорового способу життя.</p>	<p>ПРН.02 Відтворювати моральні, культурні, наукові цінності, примножувати досягнення суспільства в соціально-економічній сфері, пропагувати ведення здорового способу життя.</p>	Соціально-економічна історія України
<p>ЗК.06 Здатність спілкуватися іноземною мовою.</p>	<p>ПРН.13 Ідентифікувати джерела та розуміти методологію визначення і методи отримання соціально-економічних даних, збирати та аналізувати необхідну інформацію, розраховувати економічні та соціальні показники.</p> <p>ПРН.20 Оволодіти навичками усної</p>	Іноземна мова

	та письмової професійної комунікації державною та іноземною мовами.	
<p>ЗК.01 Здатність реалізувати свої права і обов'язки як члена суспільства, усвідомлювати цінності громадянського (демократичного) суспільства та необхідність його сталого розвитку, верховенства права, прав і свобод людини і громадянина в Україні.</p> <p>ЗК.02 Здатність зберігати моральні, культурні, наукові цінності та примножувати досягнення суспільства на основі розуміння історії та закономірностей розвитку предметної області, її місця у загальній системі знань про природу і суспільство та у розвитку суспільства, техніки і технологій, використовувати різні види та форми рухової активності для активного відпочинку та ведення здорового способу життя.</p> <p>ЗК.03 Здатність до абстрактного мислення, аналізу та синтезу.</p> <p>ЗК.04 Здатність застосовувати знання у практичних ситуаціях.</p> <p>ЗК.13 Здатність діяти соціально відповідально та свідомо.</p> <p>СК.04 Здатність пояснювати економічні та соціальні процеси і явища на основі теоретичних моделей, аналізувати і змістовно інтерпретувати отримані результати.</p> <p>СК.14 Здатність поглиблено аналізувати проблеми і явища в одній або декількох професійних сферах з врахуванням економічних ризиків та можливих соціально-економічних наслідків.</p>	<p>ПРН.01 Асоціювати себе як члена громадянського суспільства, наукової спільноти, визнавати верховенство права, зокрема у професійній діяльності, розуміти і вміти користуватися власними правами і свободами, виявляти повагу до прав і свобод інших осіб, зокрема, членів колективу.</p> <p>ПРН.02 Відтворювати моральні, культурні, наукові цінності, примножувати досягнення суспільства в соціально-економічній сфері, пропагувати ведення здорового способу життя.</p> <p>ПРН.06 Використовувати професійну аргументацію для донесення інформації, ідей, проблем та способів їх вирішення до фахівців і нефахівців у сфері економічної діяльності.</p> <p>ПРН.12 Застосовувати набуті теоретичні знання для розв'язання практичних завдань та змістовно інтерпретувати отримані результати.</p> <p>ПРН.17 Виконувати міждисциплінарний аналіз соціально-економічних явищ і проблем в одній або декількох професійних сферах з врахуванням ризиків та можливих соціально-економічних наслідків.</p> <p>ПРН.24 Демонструвати здатність діяти соціально відповідально та свідомо на основі етичних принципів, цінувати та поважати культурне різноманіття, індивідуальні відмінності людей.</p>	Економічна соціологія
<p>ЗК.03 Здатність до абстрактного мислення, аналізу та синтезу.</p> <p>ЗК.08 Здатність до пошуку, оброблення та аналізу</p>	ПРН.13 Ідентифікувати джерела та розуміти методологію визначення і методи отримання соціально-економічних даних, збирати та аналізувати необхідну інформацію,	Основи наукових досліджень

<p>інформації з різних джерел. ЗК.11 Здатність приймати обґрунтовані рішення. СК.03 Розуміння особливостей провідних наукових шкіл та напрямів економічної науки.</p>	<p>розраховувати економічні та соціальні показники. ПРН.15 Демонструвати базові навички креативного та критичного мислення у дослідженнях та професійному спілкуванні. ПРН.17 Виконувати міждисциплінарний аналіз соціально-економічних явищ і проблем в одній або декількох професійних сферах з врахуванням ризиків та можливих соціально-економічних наслідків. ПРН.23 Показувати навички самостійної роботи, демонструвати критичне, креативне, самокритичне мислення.</p>	
<p>ЗК.02 Здатність зберігати моральні, культурні, наукові цінності та примножувати досягнення суспільства на основі розуміння історії та закономірностей розвитку предметної області, її місця у загальній системі знань про природу і суспільство та у розвитку суспільства, техніки і технологій, використовувати різні види та форми рухової активності для активного відпочинку та ведення здорового способу життя. ЗК.03 Здатність до абстрактного мислення, аналізу та синтезу. ЗК.04 Здатність застосовувати знання у практичних ситуаціях. ЗК.10 Здатність бути критичним і самокритичним. СК.01 Здатність виявляти знання та розуміння проблем предметної області, основ функціонування сучасної економіки на мікро-, мезо-, макро- та міжнародному рівнях. СК.04 Здатність пояснювати економічні та соціальні процеси і явища на основі теоретичних моделей, аналізувати і змістовно інтерпретувати отримані результати. СК.05 Розуміння особливостей</p>	<p>ПРН.02 Відтворювати моральні, культурні, наукові цінності, примножувати досягнення суспільства в соціально-економічній сфері, пропагувати ведення здорового способу життя. ПРН.03 Знати та використовувати економічну термінологію, пояснювати базові концепції мікро- та макроекономіки, ПРН.06 Використовувати професійну аргументацію для донесення інформації, ідей, проблем та способів їх вирішення до фахівців і нефахівців у сфері економічної діяльності. ПРН.09 Усвідомлювати основні особливості сучасної світової та національної економіки, інституційної структури, напрямів соціальної, економічної та зовнішньоекономічної політики держави. ПРН.12 Застосовувати набуті теоретичні знання для розв'язання практичних завдань та змістовно інтерпретувати отримані результати. ПРН.15 Демонструвати базові навички креативного та критичного мислення у дослідженнях та професійному спілкуванні. ПРН.21 Вміти абстрактно мислити, застосовувати аналіз та синтез для виявлення ключових характеристик</p>	<p>Політекономія</p>

<p>сучасної світової та національної економіки, їх інституційної структури, обґрунтування напрямів соціальної, економічної та зовнішньоекономічної політики держави.</p>	<p>економічних систем різного рівня, а також особливостей поведінки їх суб'єктів.</p> <p>ПРН.23 Показувати навички самостійної роботи, демонструвати критичне, креативне, самокритичне мислення.</p> <p>ПРН.24 Демонструвати здатність діяти соціально відповідально та свідомо на основі етичних принципів, цінувати та поважати культурне різноманіття, індивідуальні відмінності людей.</p>	
<p>ЗК.02 Здатність зберігати моральні, культурні, наукові цінності та примножувати досягнення суспільства на основі розуміння історії та закономірностей розвитку предметної області, її місця у загальній системі знань про природу і суспільство та у розвитку суспільства, техніки і технологій, використовувати різні види та форми рухової активності для активного відпочинку та ведення здорового способу життя.</p> <p>ЗК.03 Здатність до абстрактного мислення, аналізу та синтезу.</p> <p>ЗК.04 Здатність застосовувати знання у практичних ситуаціях.</p> <p>ЗК.05 Здатність спілкуватися державною мовою як усно, так і письмово.</p> <p>ЗК.08 Здатність до пошуку, оброблення та аналізу інформації з різних джерел.</p> <p>ЗК.11 Здатність приймати обґрунтовані рішення.</p> <p>ЗК.13 Здатність діяти соціально відповідально та свідомо.</p> <p>СК.02 Здатність здійснювати професійну діяльність у відповідності з чинними нормативними та правовими актами.</p> <p>СК.08 Здатність аналізувати та розв'язувати завдання у сфері економічних та соціально-трудових відносин.</p>	<p>ПРН.02 Відтворювати моральні, культурні, наукові цінності, примножувати досягнення суспільства в соціально-економічній сфері, пропагувати ведення здорового способу життя.</p> <p>ПРН.05 Застосовувати аналітичний та методичний інструментарій для обґрунтування пропозицій та прийняття управлінських рішень різними економічними агентами (індивідуумами, домогосподарствами, підприємствами та органами державної влади).</p> <p>ПРН.06 Використовувати професійну аргументацію для донесення інформації, ідей, проблем та способів їх вирішення до фахівців і нефахівців у сфері економічної діяльності.</p> <p>ПРН.14 Визначати та планувати можливості особистого професійного розвитку.</p> <p>ПРН.15 Демонструвати базові навички креативного та критичного мислення у дослідженнях та професійному спілкуванні.</p> <p>ПРН.17 Виконувати міждисциплінарний аналіз соціально-економічних явищ і проблем в одній або декількох професійних сферах з врахуванням ризиків та можливих соціально-економічних наслідків.</p> <p>ПРН.21 Вміти абстрактно мислити, застосовувати аналіз та синтез для виявлення ключових характеристик економічних систем різного рівня, а</p>	<p>Комунікативний менеджмент</p>

<p>СК.09 Здатність прогнозувати на основі стандартних теоретичних та економетричних моделей соціально-економічні процеси.</p> <p>СК.10 Здатність використовувати сучасні джерела економічної, соціальної, управлінської, облікової інформації для складання службових документів та аналітичних звітів.</p> <p>СК.11 Здатність обґрунтовувати економічні рішення на основі розуміння закономірностей економічних систем і процесів та із застосуванням сучасного методичного інструментарію.</p> <p>СК.12 Здатність самостійно виявляти проблеми економічного характеру при аналізі конкретних ситуацій, пропонувати способи їх вирішення.</p> <p>СК.13 Здатність проводити економічний аналіз функціонування та розвитку суб'єктів господарювання, оцінку їх конкурентоспроможності.</p> <p>СК.14 Здатність поглиблено аналізувати проблеми і явища в одній або декількох професійних сферах з врахуванням економічних ризиків та можливих соціально-економічних наслідків.</p>	<p>також особливостей поведінки їх суб'єктів.</p> <p>ПРН.23 Показувати навички самостійної роботи, демонструвати критичне, креативне, самокритичне мислення.</p>	
<p>ЗК.04 Здатність застосовувати знання у практичних ситуаціях.</p> <p>ЗК.07 Навички використання інформаційних і комунікаційних технологій.</p> <p>СК.06 Здатність застосовувати економіко-математичні методи та моделі для вирішення економічних задач.</p> <p>СК.09 Здатність прогнозувати на основі стандартних теоретичних та економетричних моделей соціально-економічні</p>	<p>ПРН.06 Використовувати професійну аргументацію для донесення інформації, ідей, проблем та способів їх вирішення до фахівців і нефахівців у сфері економічної діяльності.</p> <p>ПРН.07 Пояснювати моделі соціально-економічних явищ з погляду фундаментальних принципів і знань на основі розуміння основних напрямів розвитку економічної науки.</p> <p>ПРН.08 Застосовувати відповідні</p>	<p>Економіко-математичні методи та моделі (оптимізаційні методи та моделі, економетрика)</p>

<p>процеси.</p> <p>СК.14 Здатність поглиблено аналізувати проблеми і явища в одній або декількох професійних сферах з врахуванням економічних ризиків та можливих соціально-економічних наслідків.</p>	<p>економіко-математичні методи та моделі для вирішення економічних задач.</p> <p>ПРН.17 Виконувати міждисциплінарний аналіз соціально-економічних явищ і проблем в однієї або декількох професійних сферах з врахуванням ризиків та можливих соціально-економічних наслідків.</p> <p>ПРН.19 Використовувати інформаційні та комунікаційні технології для вирішення соціально-економічних завдань, підготовки та представлення аналітичних звітів.</p>	
<p>ЗК.09 Здатність до адаптації та дій в новій ситуації.</p> <p>ЗК.12 Навички міжособистісної взаємодії.</p> <p>ЗК.13 Здатність діяти соціально відповідально та свідомо.</p> <p>СК.11 Здатність обґрунтовувати економічні рішення на основі розуміння закономірностей економічних систем і процесів та із застосуванням сучасного методичного інструментарію.</p> <p>СК.12 Здатність самостійно виявляти проблеми економічного характеру при аналізі конкретних ситуацій, пропонувати способи їх вирішення.</p> <p>СК.14 Здатність поглиблено аналізувати проблеми і явища в одній або декількох професійних сферах з врахуванням економічних ризиків та можливих соціально-економічних наслідків.</p>	<p>ПРН.06 Використовувати професійну аргументацію для донесення інформації, ідей, проблем та способів їх вирішення до фахівців і нефахівців у сфері економічної діяльності.</p> <p>ПРН.12 Застосовувати набуті теоретичні знання для розв'язання практичних завдань та змістовно інтерпретувати отримані результати.</p> <p>ПРН.13 Ідентифікувати джерела та розуміти методологію визначення і методи отримання соціально-економічних даних, збирати та аналізувати необхідну інформацію, розраховувати економічні та соціальні показники.</p> <p>ПРН.15 Демонструвати базові навички креативного та критичного мислення у дослідженнях та професійному спілкуванні.</p> <p>ПРН.21 Вміти абстрактно мислити, застосовувати аналіз та синтез для виявлення ключових характеристик економічних систем різного рівня, а також особливостей поведінки їх суб'єктів.</p> <p>ПРН.22 Демонструвати гнучкість та адаптивність у нових ситуаціях, у роботі із новими об'єктами, та у невизначених умовах.</p> <p>ПРН.23 Показувати навички самостійної роботи, демонструвати критичне, креативне, самокритичне мислення.</p>	<p>Економічна психологія</p>

	<p>ПРН.24 Демонструвати здатність діяти соціально відповідально та свідомо на основі етичних принципів, цінувати та поважати культурне різноманіття, індивідуальні відмінності людей.</p>	
<p>ЗК.07 Навички використання інформаційних і комунікаційних технологій. ЗК.09 Здатність до адаптації та дій в новій ситуації. ЗК.11 Здатність приймати обґрунтовані рішення. СК.07 Здатність застосовувати комп'ютерні технології та програмне забезпечення з обробки даних для вирішення економічних завдань, аналізу інформації та підготовки аналітичних звітів.</p>	<p>ПРН.10 Проводити аналіз функціонування та розвитку суб'єктів господарювання, визначати функціональні сфери, розраховувати відповідні показники які характеризують результативність їх діяльності. ПРН.22 Демонструвати гнучкість та адаптивність у нових ситуаціях, у роботі із новими об'єктами, та у невизначених умовах.</p>	<p>Економічна інформатика</p>
<p>ЗК.03 Здатність до абстрактного мислення, аналізу та синтезу. ЗК.04 Здатність застосовувати знання у практичних ситуаціях. ЗК.07 Навички використання інформаційних і комунікаційних технологій. ЗК.08 Здатність до пошуку, оброблення та аналізу інформації з різних джерел. СК.04 Здатність пояснювати економічні та соціальні процеси і явища на основі теоретичних моделей, аналізувати і змістовно інтерпретувати отримані результати. СК.06 Здатність застосовувати економіко-математичні методи та моделі для вирішення економічних задач. СК.07 Здатність застосовувати комп'ютерні технології та програмне забезпечення з обробки даних для вирішення економічних завдань, аналізу інформації та підготовки аналітичних звітів. СК.10 Здатність використовувати сучасні джерела економічної, соціальної, управлінської,</p>	<p>ПРН.08 Застосовувати відповідні економіко-математичні методи та моделі для вирішення економічних задач. ПРН.13 Ідентифікувати джерела та розуміти методологію визначення і методи отримання соціально-економічних даних, збирати та аналізувати необхідну інформацію, розраховувати економічні та соціальні показники. ПРН.19 Використовувати інформаційні та комунікаційні технології для вирішення соціально-економічних завдань, підготовки та представлення аналітичних звітів. ПРН.23 Показувати навички самостійної роботи, демонструвати критичне, креативне, самокритичне мислення.</p>	<p>Автоматизація економічних процесів</p>

<p>облікової інформації для складання службових документів та аналітичних звітів.</p>		
<p>ЗК.02 Здатність зберігати моральні, культурні, наукові цінності та примножувати досягнення суспільства на основі розуміння історії та закономірностей розвитку предметної області, її місця у загальній системі знань про природу і суспільство та у розвитку суспільства, техніки і технологій, використовувати різні види та форми рухової активності для активного відпочинку та ведення здорового способу життя.</p> <p>ЗК.03 Здатність до абстрактного мислення, аналізу та синтезу.</p> <p>ЗК.04 Здатність застосовувати знання у практичних ситуаціях.</p> <p>ЗК.05 Здатність спілкуватися державною мовою як усно, так і письмово.</p> <p>ЗК.08 Здатність до пошуку, оброблення та аналізу інформації з різних джерел.</p> <p>ЗК.11 Здатність приймати обґрунтовані рішення.</p> <p>ЗК.13 Здатність діяти соціально відповідально та свідомо.</p> <p>СК.02 Здатність здійснювати професійну діяльність у відповідності з чинними нормативними та правовими актами.</p> <p>СК.08 Здатність аналізувати та розв'язувати завдання у сфері економічних та соціально-трудових відносин.</p> <p>СК.09 Здатність прогнозувати на основі стандартних теоретичних та економетричних моделей соціально-економічні процеси.</p> <p>СК.10 Здатність використовувати сучасні джерела економічної,</p>	<p>ПРН.02 Відтворювати моральні, культурні, наукові цінності, примножувати досягнення суспільства в соціально-економічній сфері, пропагувати ведення здорового способу життя.</p> <p>ПРН.05 Застосовувати аналітичний та методичний інструментарій для обґрунтування пропозицій та прийняття управлінських рішень різними економічними агентами (індивідуумами, домогосподарствами, підприємствами та органами державної влади).</p> <p>ПРН.06 Використовувати професійну аргументацію для донесення інформації, ідей, проблем та способів їх вирішення до фахівців і нефахівців у сфері економічної діяльності.</p> <p>ПРН.14 Визначати та планувати можливості особистого професійного розвитку.</p> <p>ПРН.15 Демонструвати базові навички креативного та критичного мислення у дослідженнях та професійному спілкуванні.</p> <p>ПРН.17 Виконувати міждисциплінарний аналіз соціально-економічних явищ і проблем в одній або декількох професійних сферах з врахуванням ризиків та можливих соціально-економічних наслідків.</p> <p>ПРН.21 Вміти абстрактно мислити, застосовувати аналіз та синтез для виявлення ключових характеристик економічних систем різного рівня, а також особливостей поведінки їх суб'єктів.</p> <p>ПРН.23 Показувати навички самостійної роботи, демонструвати критичне, креативне, самокритичне мислення.</p>	<p>Самоменеджмент</p>

<p>соціальної, управлінської, облікової інформації для складання службових документів та аналітичних звітів.</p> <p>СК.11 Здатність обґрунтовувати економічні рішення на основі розуміння закономірностей економічних систем і процесів та із застосуванням сучасного методичного інструментарію.</p> <p>СК.12 Здатність самостійно виявляти проблеми економічного характеру при аналізі конкретних ситуацій, пропонувати способи їх вирішення.</p> <p>СК.13 Здатність проводити економічний аналіз функціонування та розвитку суб'єктів господарювання, оцінку їх конкурентоспроможності.</p> <p>СК.14 Здатність поглиблено аналізувати проблеми і явища в одній або декількох професійних сферах з врахуванням економічних ризиків та можливих соціально-економічних наслідків.</p>		
<p>ЗК.01 Здатність реалізувати свої права і обов'язки як члена суспільства, усвідомлювати цінності громадянського (демократичного) суспільства та необхідність його сталого розвитку, верховенства права, прав і свобод людини і громадянина в Україні.</p> <p>ЗК.02 Здатність зберігати моральні, культурні, наукові цінності та примножувати досягнення суспільства на основі розуміння історії та закономірностей розвитку предметної області, її місця у загальній системі знань про природу і суспільство та у розвитку суспільства, техніки і технологій, використовувати різні види та форми рухової</p>	<p>ПРН.01 Асоціювати себе як члена громадянського суспільства, наукової спільноти, визнавати верховенство права, зокрема у професійній діяльності, розуміти і вміти користуватися власними правами і свободами, виявляти повагу до прав і свобод інших осіб, зокрема, членів колективу.</p> <p>ПРН.02 Відтворювати моральні, культурні, наукові цінності, примножувати досягнення суспільства в соціально-економічній сфері, пропагувати ведення здорового способу життя.</p> <p>ПРН.05 Застосовувати аналітичний та методичний інструментарій для обґрунтування пропозицій та прийняття управлінських рішень різними економічними агентами (індивідуумами,</p>	<p>Правові засади господарської діяльності</p>

<p>активності для активного відпочинку та ведення здорового способу життя.</p> <p>ЗК.13 Здатність діяти соціально відповідально та свідомо.</p> <p>СК.02 Здатність здійснювати професійну діяльність у відповідності з чинними нормативними та правовими актами.</p>	<p>домогосподарствами, підприємствами та органами державної влади).</p> <p>ПРН.11 Вміти аналізувати процеси державного та ринкового регулювання соціально-економічних і трудових відносин.</p> <p>ПРН.18 Використовувати нормативні та правові акти, що регламентують професійну діяльність.</p> <p>ПРН.23 Показувати навички самостійної роботи, демонструвати критичне, креативне, самокритичне мислення.</p> <p>ПРН.24 Демонструвати здатність діяти соціально відповідально та свідомо на основі етичних принципів, цінувати та поважати культурне різноманіття, індивідуальні відмінності людей.</p>	
<p>ЗК.03 Здатність до абстрактного мислення, аналізу та синтезу.</p> <p>ЗК.04 Здатність застосовувати знання у практичних ситуаціях.</p> <p>ЗК.09 Здатність до адаптації та дій в новій ситуації.</p> <p>ЗК.11 Здатність приймати обґрунтовані рішення.</p> <p>СК.01 Здатність виявляти знання та розуміння проблем предметної області, основ функціонування сучасної економіки на мікро-, мезо-, макро- та міжнародному рівнях.</p> <p>СК.04 Здатність пояснювати економічні та соціальні процеси і явища на основі теоретичних моделей, аналізувати і змістовно інтерпретувати отримані результати.</p> <p>СК.09 Здатність прогнозувати на основі стандартних теоретичних та економетричних моделей соціально-економічні процеси.</p> <p>СК.11 Здатність обґрунтовувати економічні рішення на основі розуміння закономірностей економічних систем і процесів та із</p>	<p>ПРН.03 Знати та використовувати економічну термінологію, пояснювати базові концепції мікро- та макроекономіки,</p> <p>ПРН.05 Застосовувати аналітичний та методичний інструментарій для обґрунтування пропозицій та прийняття управлінських рішень різними економічними агентами (індивідуумами, домогосподарствами, підприємствами та органами державної влади).</p> <p>ПРН.06 Використовувати професійну аргументацію для донесення інформації, ідей, проблем та способів їх вирішення до фахівців і нефахівців у сфері економічної діяльності.</p> <p>ПРН.07 Пояснювати моделі соціально-економічних явищ з погляду фундаментальних принципів і знань на основі розуміння основних напрямів розвитку економічної науки.</p> <p>ПРН.09 Усвідомлювати основні особливості сучасної світової та національної економіки, інституційної структури, напрямів соціальної, економічної та зовнішньоекономічної політики</p>	<p>Економікс</p>

<p>застосуванням сучасного методичного інструментарію.</p> <p>СК.12 Здатність самостійно виявляти проблеми економічного характеру при аналізі конкретних ситуацій, пропонувати способи їх вирішення.</p> <p>СК.13 Здатність проводити економічний аналіз функціонування та розвитку суб'єктів господарювання, оцінку їх конкурентоспроможності.</p> <p>СК.14 Здатність поглиблено аналізувати проблеми і явища в одній або декількох професійних сферах з врахуванням економічних ризиків та можливих соціально-економічних наслідків.</p>	<p>держави.</p> <p>ПРН.10 Проводити аналіз функціонування та розвитку суб'єктів господарювання, визначати функціональні сфери, розраховувати відповідні показники які характеризують результативність їх діяльності.</p> <p>ПРН.12 Застосовувати набуті теоретичні знання для розв'язання практичних завдань та змістовно інтерпретувати отримані результати.</p> <p>ПРН.16 Вміти використовувати дані, надавати аргументацію, критично оцінювати логіку та формувати висновки з наукових та аналітичних текстів з економіки.</p> <p>ПРН.17 Виконувати міждисциплінарний аналіз соціально-економічних явищ і проблем в однієї або декількох професійних сферах з врахуванням ризиків та можливих соціально-економічних наслідків.</p> <p>ПРН.21 Вміти абстрактно мислити, застосовувати аналіз та синтез для виявлення ключових характеристик економічних систем різного рівня, а також особливостей поведінки їх суб'єктів.</p> <p>ПРН.22 Демонструвати гнучкість та адаптивність у нових ситуаціях, у роботі із новими об'єктами, та у невизначених умовах.</p>	
<p>ЗК.03 Здатність до абстрактного мислення, аналізу та синтезу.</p> <p>ЗК.04 Здатність застосовувати знання у практичних ситуаціях.</p> <p>ЗК.07 Навички використання інформаційних і комунікаційних технологій.</p> <p>ЗК.08 Здатність до пошуку, оброблення та аналізу інформації з різних джерел.</p> <p>ЗК.09 Здатність до адаптації та дій в новій ситуації.</p> <p>ЗК.11 Здатність приймати обґрунтовані рішення.</p> <p>СК.01 Здатність виявляти знання та розуміння проблем</p>	<p>ПРН.01 Асоціювати себе як члена громадянського суспільства, наукової спільноти, визнавати верховенство права, зокрема у професійній діяльності, розуміти і вміти користуватися власними правами і свободами, виявляти повагу до прав і свобод інших осіб, зокрема, членів колективу.</p> <p>ПРН.02 Відтворювати моральні, культурні, наукові цінності, примножувати досягнення суспільства в соціально-економічній сфері, пропагувати ведення здорового способу життя.</p> <p>ПРН.04 Розуміти принципи економічної науки, особливості</p>	<p>Економічна етика та діловий етикет</p>

<p>предметної області, основ функціонування сучасної економіки на мікро-, мезо-, макро- та міжнародному рівнях.</p> <p>СК.02 Здатність здійснювати професійну діяльність у відповідності з чинними нормативними та правовими актами.</p> <p>СК.04 Здатність пояснювати економічні та соціальні процеси і явища на основі теоретичних моделей, аналізувати і змістовно інтерпретувати отримані результати.</p> <p>СК.06 Здатність застосовувати економіко-математичні методи та моделі для вирішення економічних задач.</p> <p>СК.07 Здатність застосовувати комп'ютерні технології та програмне забезпечення з обробки даних для вирішення економічних завдань, аналізу інформації та підготовки аналітичних звітів.</p> <p>СК.08 Здатність аналізувати та розв'язувати завдання у сфері економічних та соціально-трудових відносин.</p> <p>СК.09 Здатність прогнозувати на основі стандартних теоретичних та економетричних моделей соціально-економічні процеси.</p> <p>СК.10 Здатність використовувати сучасні джерела економічної, соціальної, управлінської, облікової інформації для складання службових документів та аналітичних звітів.</p> <p>СК.11 Здатність обґрунтовувати економічні рішення на основі розуміння закономірностей економічних систем і процесів та із застосуванням сучасного методичного інструментарію.</p> <p>СК.12 Здатність самостійно виявляти проблеми</p>	<p>функціонування економічних систем.</p> <p>ПРН.08 Застосовувати відповідні економіко-математичні методи та моделі для вирішення економічних задач.</p> <p>ПРН.09 Усвідомлювати основні особливості сучасної світової та національної економіки, інституційної структури, напрямів соціальної, економічної та зовнішньоекономічної політики держави.</p> <p>ПРН.10 Проводити аналіз функціонування та розвитку суб'єктів господарювання, визначати функціональні сфери, розраховувати відповідні показники які характеризують результативність їх діяльності.</p> <p>ПРН.12 Застосовувати набуті теоретичні знання для розв'язання практичних завдань та змістовно інтерпретувати отримані результати.</p> <p>ПРН.13 Ідентифікувати джерела та розуміти методологію визначення і методи отримання соціально-економічних даних, збирати та аналізувати необхідну інформацію, розраховувати економічні та соціальні показники.</p> <p>ПРН.14 Визначати та планувати можливості особистого професійного розвитку.</p> <p>ПРН.16 Вміти використовувати дані, надавати аргументацію, критично оцінювати логіку та формувати висновки з наукових та аналітичних текстів з економіки.</p> <p>ПРН.18 Використовувати нормативні та правові акти, що регламентують професійну діяльність.</p> <p>ПРН.20 Оволодіти навичками усної та письмової професійної комунікації державною та іноземною мовами.</p> <p>ПРН.21 Вміти абстрактно мислити, застосовувати аналіз та синтез для виявлення ключових характеристик економічних систем різного рівня, а</p>	
--	---	--

<p>економічного характеру при аналізі конкретних ситуацій, пропонувати способи їх вирішення.</p> <p>СК.13 Здатність проводити економічний аналіз функціонування та розвитку суб'єктів господарювання, оцінку їх конкурентоспроможності.</p> <p>СК.14 Здатність поглиблено аналізувати проблеми і явища в одній або декількох професійних сферах з врахуванням економічних ризиків та можливих соціально-економічних наслідків.</p>	<p>також особливостей поведінки їх суб'єктів.</p> <p>ПРН.22 Демонструвати гнучкість та адаптивність у нових ситуаціях, у роботі із новими об'єктами, та у невизначених умовах.</p> <p>ПРН.23 Показувати навички самостійної роботи, демонструвати критичне, креативне, самокритичне мислення.</p> <p>ПРН.24 Демонструвати здатність діяти соціально відповідально та свідомо на основі етичних принципів, цінувати та поважати культурне різноманіття, індивідуальні відмінності людей.</p>	
<p>ЗК.02 Здатність зберігати моральні, культурні, наукові цінності та примножувати досягнення суспільства на основі розуміння історії та закономірностей розвитку предметної області, її місця у загальній системі знань про природу і суспільство та у розвитку суспільства, техніки і технологій, використовувати різні види та форми рухової активності для активного відпочинку та ведення здорового способу життя.</p> <p>ЗК.09 Здатність до адаптації та дій в новій ситуації.</p>	<p>ПРН.02 Відтворювати моральні, культурні, наукові цінності, примножувати досягнення суспільства в соціально-економічній сфері, пропагувати ведення здорового способу життя.</p> <p>ПРН.22 Демонструвати гнучкість та адаптивність у нових ситуаціях, у роботі із новими об'єктами, та у невизначених умовах.</p>	<p>Фізичне виховання</p>
<p>ЗК.03 Здатність до абстрактного мислення, аналізу та синтезу.</p> <p>ЗК.04 Здатність застосовувати знання у практичних ситуаціях.</p> <p>ЗК.11 Здатність приймати обґрунтовані рішення.</p> <p>СК.01 Здатність виявляти знання та розуміння проблем предметної області, основ функціонування сучасної економіки на мікро-, мезо-, макро- та міжнародному рівнях.</p> <p>СК.03 Розуміння особливостей провідних наукових шкіл та напрямів економічної науки.</p> <p>СК.04 Здатність пояснювати</p>	<p>ПРН.03 Знати та використовувати економічну термінологію, пояснювати базові концепції мікро- та макроекономіки,</p> <p>ПРН.04 Розуміти принципи економічної науки, особливості функціонування економічних систем.</p> <p>ПРН.05 Застосовувати аналітичний та методичний інструментарій для обґрунтування пропозицій та прийняття управлінських рішень різними економічними агентами (індивідуумами, домогосподарствами, підприємствами та органами державної влади).</p>	<p>Економіка підприємства</p>

<p>економічні та соціальні процеси і явища на основі теоретичних моделей, аналізувати і змістовно інтерпретувати отримані результати.</p> <p>СК.06 Здатність застосовувати економіко-математичні методи та моделі для вирішення економічних задач.</p> <p>СК.08 Здатність аналізувати та розв'язувати завдання у сфері економічних та соціально-трудо­вих відносин.</p> <p>СК.11 Здатність обґрунтовувати економічні рішення на основі розуміння закономірностей економічних систем і процесів та із застосуванням сучасного методичного інструментарію.</p> <p>СК.12 Здатність самостійно виявляти проблеми економічного характеру при аналізі конкретних ситуацій, пропонувати способи їх вирішення.</p> <p>СК.13 Здатність проводити економічний аналіз функціонування та розвитку суб'єктів господарювання, оцінку їх конкурентоспроможності.</p> <p>СК.14 Здатність поглиблено аналізувати проблеми і явища в одній або декількох професійних сферах з врахуванням економічних ризиків та можливих соціально-економічних наслідків.</p>	<p>ПРН.06 Використовувати професійну аргументацію для донесення інформації, ідей, проблем та способів їх вирішення до фахівців і нефахівців у сфері економічної діяльності.</p> <p>ПРН.08 Застосовувати відповідні економіко-математичні методи та моделі для вирішення економічних задач.</p> <p>ПРН.10 Проводити аналіз функціонування та розвитку суб'єктів господарювання, визначати функціональні сфери, розраховувати відповідні показники які характеризують результативність їх діяльності.</p> <p>ПРН.11 Вміти аналізувати процеси державного та ринкового регулювання соціально-економічних і трудових відносин.</p> <p>ПРН.12 Застосовувати набуті теоретичні знання для розв'язання практичних завдань та змістовно інтерпретувати отримані результати.</p> <p>ПРН.16 Вміти використовувати дані, надавати аргументацію, критично оцінювати логіку та формувати висновки з наукових та аналітичних текстів з економіки.</p> <p>ПРН.17 Виконувати міждисциплінарний аналіз соціально-економічних явищ і проблем в однієї або декількох професійних сферах з врахуванням ризиків та можливих соціально-економічних наслідків.</p> <p>ПРН.21 Вміти абстрактно мислити, застосовувати аналіз та синтез для виявлення ключових характеристик економічних систем різного рівня, а також особливостей поведінки їх суб'єктів.</p>	
<p>ЗК.03 Здатність до абстрактного мислення, аналізу та синтезу.</p> <p>ЗК.04 Здатність застосовувати знання у практичних ситуаціях.</p> <p>ЗК.09 Здатність до адаптації та дій в новій ситуації.</p> <p>ЗК.11 Здатність приймати</p>	<p>ПРН.03 Знати та використовувати економічну термінологію, пояснювати базові концепції мікро- та макроекономіки.</p> <p>ПРН.06 Використовувати професійну аргументацію для донесення інформації, ідей, проблем та способів їх вирішення</p>	<p>Гроші і кредит</p>

<p>обґрунтовані рішення.</p> <p>СК.01 Здатність виявляти знання та розуміння проблем предметної області, основ функціонування сучасної економіки на мікро-, мезо-, макро- та міжнародному рівнях.</p> <p>СК.04 Здатність пояснювати економічні та соціальні процеси і явища на основі теоретичних моделей, аналізувати і змістовно інтерпретувати отримані результати.</p> <p>СК.05 Розуміння особливостей сучасної світової та національної економіки, їх інституційної структури, обґрунтування напрямів соціальної, економічної та зовнішньоекономічної політики держави.</p>	<p>до фахівців і нефахівців у сфері економічної діяльності.</p> <p>ПРН.09 Усвідомлювати основні особливості сучасної світової та національної економіки, інституційної структури, напрямів соціальної, економічної та зовнішньоекономічної політики держави.</p> <p>ПРН.10 Проводити аналіз функціонування та розвитку суб'єктів господарювання, визначати функціональні сфери, розраховувати відповідні показники які характеризують результативність їх діяльності.</p> <p>ПРН.12 Застосовувати набуті теоретичні знання для розв'язання практичних завдань та змістовно інтерпретувати отримані результати.</p> <p>ПРН.21 Вміти абстрактно мислити, застосовувати аналіз та синтез для виявлення ключових характеристик економічних систем різного рівня, а також особливостей поведінки їх суб'єктів.</p> <p>ПРН.22 Демонструвати гнучкість та адаптивність у нових ситуаціях, у роботі із новими об'єктами, та у невизначених умовах.</p>	
<p>ЗК.03 Здатність до абстрактного мислення, аналізу та синтезу.</p> <p>ЗК.04 Здатність застосовувати знання у практичних ситуаціях.</p> <p>ЗК.11 Здатність приймати обґрунтовані рішення.</p> <p>СК.07 Здатність застосовувати комп'ютерні технології та програмне забезпечення з обробки даних для вирішення економічних завдань, аналізу інформації та підготовки аналітичних звітів.</p> <p>СК.10 Здатність використовувати сучасні джерела економічної, соціальної, управлінської, облікової інформації для складання службових документів та аналітичних</p>	<p>ПРН.06 Використовувати професійну аргументацію для донесення інформації, ідей, проблем та способів їх вирішення до фахівців і нефахівців у сфері економічної діяльності.</p> <p>ПРН.10 Проводити аналіз функціонування та розвитку суб'єктів господарювання, визначати функціональні сфери, розраховувати відповідні показники які характеризують результативність їх діяльності.</p> <p>ПРН.19 Використовувати інформаційні та комунікаційні технології для вирішення соціально-економічних завдань, підготовки та представлення аналітичних звітів.</p> <p>ПРН.21 Вміти абстрактно мислити, застосовувати аналіз та синтез для</p>	<p>Бухгалтерський облік</p>

звітів.	виявлення ключових характеристик економічних систем різного рівня, а також особливостей поведінки їх суб'єктів.	
<p>ЗК.03 Здатність до абстрактного мислення, аналізу та синтезу.</p> <p>ЗК.04 Здатність застосовувати знання у практичних ситуаціях.</p> <p>ЗК.09 Здатність до адаптації та дій в новій ситуації.</p> <p>ЗК.11 Здатність приймати обґрунтовані рішення.</p> <p>СК.01 Здатність виявляти знання та розуміння проблем предметної області, основ функціонування сучасної економіки на мікро-, мезо-, макро- та міжнародному рівнях.</p> <p>СК.02 Здатність здійснювати професійну діяльність у відповідності з чинними нормативними та правовими актами.</p> <p>СК.04 Здатність пояснювати економічні та соціальні процеси і явища на основі теоретичних моделей, аналізувати і змістовно інтерпретувати отримані результати.</p> <p>СК.05 Розуміння особливостей сучасної світової та національної економіки, їх інституційної структури, обґрунтування напрямів соціальної, економічної та зовнішньоекономічної політики держави.</p> <p>СК.06 Здатність застосовувати економіко-математичні методи та моделі для вирішення економічних задач.</p> <p>СК.12 Здатність самостійно виявляти проблеми економічного характеру при аналізі конкретних ситуацій, пропонувати способи їх вирішення.</p>	<p>ПРН.03 Знати та використовувати економічну термінологію, пояснювати базові концепції мікро- та макроекономіки.</p> <p>ПРН.04 Розуміти принципи економічної науки, особливості функціонування економічних систем.</p> <p>ПРН.08 Застосовувати відповідні економіко-математичні методи та моделі для вирішення економічних задач.</p> <p>ПРН.09 Усвідомлювати основні особливості сучасної світової та національної економіки, інституційної структури, напрямів соціальної, економічної та зовнішньоекономічної політики держави.</p> <p>ПРН.10 Проводити аналіз функціонування та розвитку суб'єктів господарювання, визначати функціональні сфери, розраховувати відповідні показники які характеризують результативність їх діяльності.</p> <p>ПРН.12 Застосовувати набуті теоретичні знання для розв'язання практичних завдань та змістовно інтерпретувати отримані результати.</p> <p>ПРН.17 Виконувати міждисциплінарний аналіз соціально-економічних явищ і проблем в одній або декількох професійних сферах з врахуванням ризиків та можливих соціально-економічних наслідків.</p> <p>ПРН.18 Використовувати нормативні та правові акти, що регламентують професійну діяльність.</p> <p>ПРН.21 Вміти абстрактно мислити, застосовувати аналіз та синтез для виявлення ключових характеристик економічних систем різного рівня, а також особливостей поведінки їх суб'єктів.</p>	Міжнародна економіка

	<p>ПРН.22 Демонструвати гнучкість та адаптивність у нових ситуаціях, у роботі із новими об'єктами, та у невизначених умовах.</p>	
<p>ЗК.01 Здатність реалізувати свої права і обов'язки як члена суспільства, усвідомлювати цінності громадянського (демократичного) суспільства та необхідність його сталого розвитку, верховенства права, прав і свобод людини і громадянина в Україні.</p> <p>ЗК.02 Здатність зберігати моральні, культурні, наукові цінності та примножувати досягнення суспільства на основі розуміння історії та закономірностей розвитку предметної області, її місця у загальній системі знань про природу і суспільство та у розвитку суспільства, техніки і технологій, використовувати різні види та форми рухової активності для активного відпочинку та ведення здорового способу життя.</p> <p>ЗК.03 Здатність до абстрактного мислення, аналізу та синтезу.</p> <p>ЗК.04 Здатність застосовувати знання у практичних ситуаціях.</p> <p>ЗК.11 Здатність приймати обґрунтовані рішення.</p> <p>ЗК.13 Здатність діяти соціально відповідально та свідомо.</p> <p>СК.09 Здатність прогнозувати на основі стандартних теоретичних та економетричних моделей соціально-економічні процеси.</p> <p>СК.11 Здатність обґрунтовувати економічні рішення на основі розуміння закономірностей економічних систем і процесів та із застосуванням сучасного методичного інструментарію.</p>	<p>ПРН.01 Асоціювати себе як члена громадянського суспільства, наукової спільноти, визнавати верховенство права, зокрема у професійній діяльності, розуміти і вміти користуватися власними правами і свободами, виявляти повагу до прав і свобод інших осіб, зокрема, членів колективу.</p> <p>ПРН.02 Відтворювати моральні, культурні, наукові цінності, примножувати досягнення суспільства в соціально-економічній сфері, пропагувати ведення здорового способу життя.</p> <p>ПРН.04 Розуміти принципи економічної науки, особливості функціонування економічних систем.</p> <p>ПРН.05 Застосовувати аналітичний та методичний інструментарій для обґрунтування пропозицій та прийняття управлінських рішень різними економічними агентами (індивідуумами, домогосподарствами, підприємствами та органами державної влади).</p> <p>ПРН.06 Використовувати професійну аргументацію для донесення інформації, ідей, проблем та способів їх вирішення до фахівців і нефахівців у сфері економічної діяльності.</p> <p>ПРН.07 Пояснювати моделі соціально-економічних явищ з погляду фундаментальних принципів і знань на основі розуміння основних напрямів розвитку економічної науки.</p> <p>ПРН.10 Проводити аналіз функціонування та розвитку суб'єктів господарювання, визначати функціональні сфери, розраховувати відповідні показники які характеризують результативність їх діяльності.</p> <p>ПРН.12 Застосовувати набуті</p>	<p>Історія економічних вчень</p>

	<p>теоретичні знання для розв'язання практичних завдань та змістовно інтерпретувати отримані результати.</p> <p>ПРН.21 Вміти абстрактно мислити, застосовувати аналіз та синтез для виявлення ключових характеристик економічних систем різного рівня, а також особливостей поведінки їх суб'єктів.</p> <p>ПРН.24 Демонструвати здатність діяти соціально відповідально та свідомо на основі етичних принципів, цінувати та поважати культурне різноманіття, індивідуальні відмінності людей.</p>	
<p>ЗК.01 Здатність реалізувати свої права і обов'язки як члена суспільства, усвідомлювати цінності громадянського (демократичного) суспільства та необхідність його сталого розвитку, верховенства права, прав і свобод людини і громадянина в Україні.</p> <p>ЗК.02 Здатність зберігати моральні, культурні, наукові цінності та примножувати досягнення суспільства на основі розуміння історії та закономірностей розвитку предметної області, її місця у загальній системі знань про природу і суспільство та у розвитку суспільства, техніки і технологій, використовувати різні види та форми рухової активності для активного відпочинку та ведення здорового способу життя.</p> <p>ЗК.13 Здатність діяти соціально відповідально та свідомо.</p> <p>СК.02 Здатність здійснювати професійну діяльність у відповідності з чинними нормативними та правовими актами.</p>	<p>ПРН.01 Асоціювати себе як члена громадянського суспільства, наукової спільноти, визнавати верховенство права, зокрема у професійній діяльності, розуміти і вміти користуватися власними правами і свободами, виявляти повагу до прав і свобод інших осіб, зокрема, членів колективу.</p> <p>ПРН.02 Відтворювати моральні, культурні, наукові цінності, примножувати досягнення суспільства в соціально-економічній сфері, пропагувати ведення здорового способу життя.</p> <p>ПРН.05 Застосовувати аналітичний та методичний інструментарій для обґрунтування пропозицій та прийняття управлінських рішень різними економічними агентами (індивідуумами, домогосподарствами, підприємствами та органами державної влади).</p> <p>ПРН.11 Вміти аналізувати процеси державного та ринкового регулювання соціально-економічних і трудових відносин.</p> <p>ПРН.18 Використовувати нормативні та правові акти, що регламентують професійну діяльність.</p> <p>ПРН.23 Показувати навички самостійної роботи, демонструвати критичне, креативне, самокритичне мислення.</p>	<p>Правове регулювання підприємницької діяльності</p>

	<p>ПРН.24 Демонструвати здатність діяти соціально відповідально та свідомо на основі етичних принципів, цінувати та поважати культурне різноманіття, індивідуальні відмінності людей.</p>	
<p>ЗК.03 Здатність до абстрактного мислення, аналізу та синтезу.</p> <p>ЗК.04 Здатність застосовувати знання у практичних ситуаціях.</p> <p>ЗК.09 Здатність до адаптації та дій в новій ситуації.</p> <p>ЗК.11 Здатність приймати обґрунтовані рішення.</p> <p>СК.01 Здатність виявляти знання та розуміння проблем предметної області, основ функціонування сучасної економіки на мікро-, мезо-, макро- та міжнародному рівнях.</p> <p>СК.04 Здатність пояснювати економічні та соціальні процеси і явища на основі теоретичних моделей, аналізувати і змістовно інтерпретувати отримані результати.</p> <p>СК.11 Здатність обґрунтовувати економічні рішення на основі розуміння закономірностей економічних систем і процесів та із застосуванням сучасного методичного інструментарію.</p> <p>СК.12 Здатність самостійно виявляти проблеми економічного характеру при аналізі конкретних ситуацій, пропонувати способи їх вирішення.</p> <p>СК.13 Здатність проводити економічний аналіз функціонування та розвитку суб'єктів господарювання, оцінку їх конкурентоспроможності.</p> <p>СК.14 Здатність поглиблено аналізувати проблеми і явища в одній або декількох професійних сферах з врахуванням економічних ризиків та можливих соціально-</p>	<p>ПРН.03 Знати та використовувати економічну термінологію, пояснювати базові концепції мікро- та макроекономіки.</p> <p>ПРН.05 Застосовувати аналітичний та методичний інструментарій для обґрунтування пропозицій та прийняття управлінських рішень різними економічними агентами (індивідуумами, домогосподарствами, підприємствами та органами державної влади).</p> <p>ПРН.06 Використовувати професійну аргументацію для донесення інформації, ідей, проблем та способів їх вирішення до фахівців і нефахівців у сфері економічної діяльності.</p> <p>ПРН.10 Проводити аналіз функціонування та розвитку суб'єктів господарювання, визначати функціональні сфери, розраховувати відповідні показники які характеризують результативність їх діяльності.</p> <p>ПРН.12 Застосовувати набуті теоретичні знання для розв'язання практичних завдань та змістовно інтерпретувати отримані результати.</p> <p>ПРН.16 Вміти використовувати дані, надавати аргументацію, критично оцінювати логіку та формувати висновки з наукових та аналітичних текстів з економіки.</p> <p>ПРН.17 Виконувати міждисциплінарний аналіз соціально-економічних явищ і проблем в одній або декількох професійних сферах з врахуванням ризиків та можливих соціально-економічних наслідків.</p> <p>ПРН.21 Вміти абстрактно мислити, застосовувати аналіз та синтез для виявлення ключових характеристик</p>	<p>Внутрішньоекономічний механізм підприємства</p>

<p>економічних наслідків.</p>	<p>економічних систем різного рівня, а також особливостей поведінки їх суб'єктів.</p> <p>ПРН.22 Демонструвати гнучкість та адаптивність у нових ситуаціях, у роботі із новими об'єктами, та у невизначених умовах.</p> <p>ПРН.24 Демонструвати здатність діяти соціально відповідально та свідомо на основі етичних принципів, цінувати та поважати культурне різноманіття, індивідуальні відмінності людей.</p>	
<p>ЗК.03 Здатність до абстрактного мислення, аналізу та синтезу.</p> <p>ЗК.04 Здатність застосовувати знання у практичних ситуаціях.</p> <p>ЗК.09 Здатність до адаптації та дій в новій ситуації.</p> <p>ЗК.11 Здатність приймати обґрунтовані рішення.</p> <p>СК.01 Здатність виявляти знання та розуміння проблем предметної області, основ функціонування сучасної економіки на мікро-, мезо-, макро- та міжнародному рівнях.</p> <p>СК.08 Здатність аналізувати та розв'язувати завдання у сфері економічних та соціально-трудових відносин.</p> <p>СК.09 Здатність прогнозувати на основі стандартних теоретичних та економетричних моделей соціально-економічні процеси.</p> <p>СК.11 Здатність обґрунтовувати економічні рішення на основі розуміння закономірностей економічних систем і процесів та із застосуванням сучасного методичного інструментарію.</p> <p>СК.12 Здатність самостійно виявляти проблеми економічного характеру при аналізі конкретних ситуацій, пропонувати способи їх вирішення.</p> <p>СК.13 Здатність проводити економічний аналіз</p>	<p>ПРН.03 Знати та використовувати економічну термінологію, пояснювати базові концепції мікро- та макроекономіки.</p> <p>ПРН.05 Застосовувати аналітичний та методичний інструментарій для обґрунтування пропозицій та прийняття управлінських рішень різними економічними агентами (індивідуумами, домогосподарствами, підприємствами та органами державної влади).</p> <p>ПРН.06 Використовувати професійну аргументацію для донесення інформації, ідей, проблем та способів їх вирішення до фахівців і нефахівців у сфері економічної діяльності.</p> <p>ПРН.07 Пояснювати моделі соціально-економічних явищ з погляду фундаментальних принципів і знань на основі розуміння основних напрямів розвитку економічної науки.</p> <p>ПРН.10 Проводити аналіз функціонування та розвитку суб'єктів господарювання, визначати функціональні сфери, розраховувати відповідні показники які характеризують результативність їх діяльності.</p> <p>ПРН.11 Вміти аналізувати процеси державного та ринкового регулювання соціально-економічних і трудових відносин.</p> <p>ПРН.16 Вміти використовувати дані, надавати аргументацію, критично оцінювати логіку та</p>	<p>Капітал підприємства</p>

<p>функціонування та розвитку суб'єктів господарювання, оцінку їх конкурентоспроможності.</p> <p>СК.14 Здатність поглиблено аналізувати проблеми і явища в одній або декількох професійних сферах з врахуванням економічних ризиків та можливих соціально-економічних наслідків.</p>	<p>формувати висновки з наукових та аналітичних текстів з економіки.</p> <p>ПРН.17 Виконувати міждисциплінарний аналіз соціально-економічних явищ і проблем в однієї або декількох професійних сферах з врахуванням ризиків та можливих соціально-економічних наслідків.</p> <p>ПРН.21 Вміти абстрактно мислити, застосовувати аналіз та синтез для виявлення ключових характеристик економічних систем різного рівня, а також особливостей поведінки їх суб'єктів.</p> <p>ПРН.22 Демонструвати гнучкість та адаптивність у нових ситуаціях, у роботі із новими об'єктами, та у невизначених умовах.</p>	
<p>ЗК.03 Здатність до абстрактного мислення, аналізу та синтезу.</p> <p>ЗК.04 Здатність застосовувати знання у практичних ситуаціях.</p> <p>ЗК.09 Здатність до адаптації та дій в новій ситуації.</p> <p>ЗК.11 Здатність приймати обґрунтовані рішення.</p> <p>СК.01 Здатність виявляти знання та розуміння проблем предметної області, основ функціонування сучасної економіки на мікро-, мезо-, макро- та міжнародному рівнях.</p> <p>СК.08 Здатність аналізувати та розв'язувати завдання у сфері економічних та соціально-трудових відносин.</p> <p>СК.09 Здатність прогнозувати на основі стандартних теоретичних та економетричних моделей соціально-економічні процеси.</p> <p>СК.11 Здатність обґрунтовувати економічні рішення на основі розуміння закономірностей економічних систем і процесів та із застосуванням сучасного методичного інструментарію.</p> <p>СК.12 Здатність самостійно виявляти проблеми</p>	<p>ПРН.03 Знати та використовувати економічну термінологію, пояснювати базові концепції мікро- та макроекономіки.</p> <p>ПРН.05 Застосовувати аналітичний та методичний інструментарій для обґрунтування пропозицій та прийняття управлінських рішень різними економічними агентами (індивідуумами, домогосподарствами, підприємствами та органами державної влади).</p> <p>ПРН.06 Використовувати професійну аргументацію для донесення інформації, ідей, проблем та способів їх вирішення до фахівців і нефахівців у сфері економічної діяльності.</p> <p>ПРН.07 Пояснювати моделі соціально-економічних явищ з погляду фундаментальних принципів і знань на основі розуміння основних напрямів розвитку економічної науки.</p> <p>ПРН.10 Проводити аналіз функціонування та розвитку суб'єктів господарювання, визначати функціональні сфери, розраховувати відповідні показники які характеризують результативність їх діяльності.</p> <p>ПРН.11 Вміти аналізувати процеси</p>	<p>Інфраструктура ринку</p>

<p>економічного характеру при аналізі конкретних ситуацій, пропонувати способи їх вирішення.</p> <p>СК.13 Здатність проводити економічний аналіз функціонування та розвитку суб'єктів господарювання, оцінку їх конкурентоспроможності.</p> <p>СК.14 Здатність поглиблено аналізувати проблеми і явища в одній або декількох професійних сферах з врахуванням економічних ризиків та можливих соціально-економічних наслідків.</p>	<p>державного та ринкового регулювання соціально-економічних і трудових відносин.</p> <p>ПРН.16 Вміти використовувати дані, надавати аргументацію, критично оцінювати логіку та формувати висновки з наукових та аналітичних текстів з економіки.</p> <p>ПРН.17 Виконувати міждисциплінарний аналіз соціально-економічних явищ і проблем в одній або декількох професійних сферах з врахуванням ризиків та можливих соціально-економічних наслідків.</p> <p>ПРН.21 Вміти абстрактно мислити, застосовувати аналіз та синтез для виявлення ключових характеристик економічних систем різного рівня, а також особливостей поведінки їх суб'єктів.</p> <p>ПРН.22 Демонструвати гнучкість та адаптивність у нових ситуаціях, у роботі із новими об'єктами, та у невизначених умовах.</p>	
<p>ЗК.03 Здатність до абстрактного мислення, аналізу та синтезу.</p> <p>ЗК.04 Здатність застосовувати знання у практичних ситуаціях.</p> <p>ЗК.09 Здатність до адаптації та дій в новій ситуації.</p> <p>СК.02 Здатність здійснювати професійну діяльність у відповідності з чинними нормативними та правовими актами.</p> <p>СК.10 Здатність використовувати сучасні джерела економічної, соціальної, управлінської, облікової інформації для складання службових документів та аналітичних звітів.</p> <p>СК.12 Здатність самостійно виявляти проблеми економічного характеру при аналізі конкретних ситуацій, пропонувати способи їх вирішення.</p> <p>СК.14 Здатність поглиблено</p>	<p>ПРН.06 Використовувати професійну аргументацію для донесення інформації, ідей, проблем та способів їх вирішення до фахівців і нефахівців у сфері економічної діяльності.</p> <p>ПРН.09 Усвідомлювати основні особливості сучасної світової та національної економіки, інституційної структури, напрямів соціальної, економічної та зовнішньоекономічної політики держави.</p> <p>ПРН.11 Вміти аналізувати процеси державного та ринкового регулювання соціально-економічних і трудових відносин.</p> <p>ПРН.15 Демонструвати базові навички креативного та критичного мислення у дослідженнях та професійному спілкуванні.</p> <p>ПРН.16 Вміти використовувати дані, надавати аргументацію, критично оцінювати логіку та формувати висновки з наукових та аналітичних текстів з економіки.</p> <p>ПРН.18 Використовувати</p>	<p>Податкова система</p>

<p>аналізувати проблеми і явища в одній або декількох професійних сферах з врахуванням економічних ризиків та можливих соціально-економічних наслідків.</p>	<p>нормативні та правові акти, що регламентують професійну діяльність. ПРН.23 Показувати навички самостійної роботи, демонструвати критичне, креативне, самокритичне мислення.</p>	
<p>ЗК.03 Здатність до абстрактного мислення, аналізу та синтезу. ЗК.04 Здатність застосовувати знання у практичних ситуаціях. ЗК.09 Здатність до адаптації та дій в новій ситуації. ЗК.11 Здатність приймати обґрунтовані рішення. СК.08 Здатність аналізувати та розв'язувати завдання у сфері економічних та соціально-трудових відносин. СК.09 Здатність прогнозувати на основі стандартних теоретичних та економетричних моделей соціально-економічні процеси. СК.11 Здатність обґрунтовувати економічні рішення на основі розуміння закономірностей економічних систем і процесів та із застосуванням сучасного методичного інструментарію. СК.12 Здатність самостійно виявляти проблеми економічного характеру при аналізі конкретних ситуацій, пропонувати способи їх вирішення. СК.13 Здатність проводити економічний аналіз функціонування та розвитку суб'єктів господарювання, оцінку їх конкурентоспроможності. СК.14 Здатність поглиблено аналізувати проблеми і явища в одній або декількох професійних сферах з врахуванням економічних ризиків та можливих соціально-економічних наслідків.</p>	<p>ПРН.05 Застосовувати аналітичний та методичний інструментарій для обґрунтування пропозицій та прийняття управлінських рішень різними економічними агентами (індивідуумами, домогосподарствами, підприємствами та органами державної влади). ПРН.06 Використовувати професійну аргументацію для донесення інформації, ідей, проблем та способів їх вирішення до фахівців і нефахівців у сфері економічної діяльності. ПРН.10 Проводити аналіз функціонування та розвитку суб'єктів господарювання, визначати функціональні сфери, розраховувати відповідні показники які характеризують результативність їх діяльності. ПРН.11 Вміти аналізувати процеси державного та ринкового регулювання соціально-економічних і трудових відносин. ПРН.16 Вміти використовувати дані, надавати аргументацію, критично оцінювати логіку та формувати висновки з наукових та аналітичних текстів з економіки. ПРН.21 Вміти абстрактно мислити, застосовувати аналіз та синтез для виявлення ключових характеристик економічних систем різного рівня, а також особливостей поведінки їх суб'єктів. ПРН.22 Демонструвати гнучкість та адаптивність у нових ситуаціях, у роботі із новими об'єктами, та у невизначених умовах.</p>	<p>Організація виробництва</p>
<p>ЗК.03 Здатність до</p>	<p>ПРН.03 Знати та використовувати</p>	<p>Стратегія підприємства</p>

<p>абстрактного мислення, аналізу та синтезу.</p> <p>ЗК.04 Здатність застосовувати знання у практичних ситуаціях.</p> <p>ЗК.09 Здатність до адаптації та дій в новій ситуації.</p> <p>ЗК.11 Здатність приймати обґрунтовані рішення.</p> <p>СК.01 Здатність виявляти знання та розуміння проблем предметної області, основ функціонування сучасної економіки на мікро-, мезо-, макро- та міжнародному рівнях.</p> <p>СК.05 Розуміння особливостей сучасної світової та національної економіки, їх інституційної структури, обґрунтування напрямів соціальної, економічної та зовнішньоекономічної політики держави.</p> <p>СК.08 Здатність аналізувати та розв'язувати завдання у сфері економічних та соціально-трудоуних відносин.</p> <p>СК.11 Здатність обґрунтовувати економічні рішення на основі розуміння закономірностей економічних систем і процесів та із застосуванням сучасного методичного інструментарію.</p> <p>СК.12 Здатність самостійно виявляти проблеми економічного характеру при аналізі конкретних ситуацій, пропонувати способи їх вирішення.</p> <p>СК.13 Здатність проводити економічний аналіз функціонування та розвитку суб'єктів господарювання, оцінку їх конкурентоспроможності.</p> <p>СК.14 Здатність поглиблено аналізувати проблеми і явища в одній або декількох професійних сферах з врахуванням економічних ризиків та можливих соціально-економічних наслідків.</p>	<p>економічну термінологію, пояснювати базові концепції мікрота макроекономіки.</p> <p>ПРН.05 Застосовувати аналітичний та методичний інструментарій для обґрунтування пропозицій та прийняття управлінських рішень різними економічними агентами (індивідуумами, домогосподарствами, підприємствами та органами державної влади).</p> <p>ПРН.06 Використовувати професійну аргументацію для донесення інформації, ідей, проблем та способів їх вирішення до фахівців і нефахівців у сфері економічної діяльності.</p> <p>ПРН.09 Усвідомлювати основні особливості сучасної світової та національної економіки, інституційної структури, напрямів соціальної, економічної та зовнішньоекономічної політики держави.</p> <p>ПРН.10 Проводити аналіз функціонування та розвитку суб'єктів господарювання, визначати функціональні сфери, розраховувати відповідні показники які характеризують результативність їх діяльності.</p> <p>ПРН.11 Вміти аналізувати процеси державного та ринкового регулювання соціально-економічних і трудових відносин.</p> <p>ПРН.16 Вміти використовувати дані, надавати аргументацію, критично оцінювати логіку та формувати висновки з наукових та аналітичних текстів з економіки.</p> <p>ПРН.17 Виконувати міждисциплінарний аналіз соціально-економічних явищ і проблем в одній або декількох професійних сферах з врахуванням ризиків та можливих соціально-економічних наслідків.</p> <p>ПРН.21 Вміти абстрактно мислити, застосовувати аналіз та синтез для виявлення ключових характеристик економічних систем різного рівня, а</p>	
---	--	--

	<p>також особливостей поведінки їх суб'єктів.</p> <p>ПРН.22 Демонструвати гнучкість та адаптивність у нових ситуаціях, у роботі із новими об'єктами, та у невизначених умовах.</p>	
<p>ЗК.04 Здатність застосовувати знання у практичних ситуаціях.</p> <p>ЗК.09 Здатність до адаптації та дій в новій ситуації.</p> <p>ЗК.13 Здатність діяти соціально відповідально та свідомо.</p> <p>СК.01 Здатність виявляти знання та розуміння проблем предметної області, основ функціонування сучасної економіки на мікро-, мезо-, макро- та міжнародному рівнях.</p> <p>СК.02 Здатність здійснювати професійну діяльність у відповідності з чинними нормативними та правовими актами.</p> <p>СК.12 Здатність самостійно виявляти проблеми економічного характеру при аналізі конкретних ситуацій, пропонувати способи їх вирішення.</p> <p>СК.13 Здатність проводити економічний аналіз функціонування та розвитку суб'єктів господарювання, оцінку їх конкурентоспроможності.</p> <p>СК.14 Здатність поглиблено аналізувати проблеми і явища в одній або декількох професійних сферах з врахуванням економічних ризиків та можливих соціально-економічних наслідків.</p>	<p>ПРН.05 Застосовувати аналітичний та методичний інструментарій для обґрунтування пропозицій та прийняття управлінських рішень різними економічними агентами (індивідуумами, домогосподарствами, підприємствами та органами державної влади).</p> <p>ПРН.06 Використовувати професійну аргументацію для донесення інформації, ідей, проблем та способів їх вирішення до фахівців і нефахівців у сфері економічної діяльності.</p> <p>ПРН.07 Пояснювати моделі соціально-економічних явищ з погляду фундаментальних принципів і знань на основі розуміння основних напрямів розвитку економічної науки.</p> <p>ПРН.12 Застосовувати набуті теоретичні знання для розв'язання практичних завдань та змістовно інтерпретувати отримані результати.</p> <p>ПРН.13 Ідентифікувати джерела та розуміти методологію визначення і методи отримання соціально-економічних даних, збирати та аналізувати необхідну інформацію, розраховувати економічні та соціальні показники.</p> <p>ПРН.15 Демонструвати базові навички креативного та критичного мислення у дослідженнях та професійному спілкуванні.</p> <p>ПРН.18 Використовувати нормативні та правові акти, що регламентують професійну діяльність.</p> <p>ПРН.22 Демонструвати гнучкість та адаптивність у нових ситуаціях, у роботі із новими об'єктами, та у невизначених умовах.</p> <p>ПРН.23 Показувати навички</p>	<p>Соціально-економічна безпека підприємства</p>

	<p>самостійної роботи, демонструвати критичне, креативне, самокритичне мислення.</p> <p>ПРН.24 Демонструвати здатність діяти соціально відповідально та свідомо на основі етичних принципів, цінувати та поважати культурне різноманіття, індивідуальні відмінності людей.</p>	
<p>ЗК.01 Здатність реалізувати свої права і обов'язки як члена суспільства, усвідомлювати цінності громадянського (демократичного) суспільства та необхідність його сталого розвитку, верховенства права, прав і свобод людини і громадянина в Україні.</p> <p>ЗК.03 Здатність до абстрактного мислення, аналізу та синтезу.</p> <p>ЗК.09 Здатність до адаптації та дій в новій ситуації.</p> <p>ЗК.10 Здатність бути критичним і самокритичним.</p> <p>СК.01 Здатність виявляти знання та розуміння проблем предметної області, основ функціонування сучасної економіки на мікро-, мезо-, макро- та міжнародному рівнях.</p> <p>СК.03 Розуміння особливостей провідних наукових шкіл та напрямів економічної науки.</p> <p>СК.05 Розуміння особливостей сучасної світової та національної економіки, їх інституційної структури, обґрунтування напрямів соціальної, економічної та зовнішньоекономічної політики держави.</p> <p>СК.08 Здатність аналізувати та розв'язувати завдання у сфері економічних та соціально-трудових відносин.</p> <p>СК.10 Здатність використовувати сучасні джерела економічної, соціальної, управлінської, облікової інформації для складання службових</p>	<p>ПРН.04 Розуміти принципи економічної науки, особливості функціонування економічних систем.</p> <p>ПРН.06 Використовувати професійну аргументацію для донесення інформації, ідей, проблем та способів їх вирішення до фахівців і нефахівців у сфері економічної діяльності.</p> <p>ПРН.11 Вміти аналізувати процеси державного та ринкового регулювання соціально-економічних і трудових відносин.</p> <p>ПРН.14 Визначати та планувати можливості особистого професійного розвитку.</p> <p>ПРН.15 Демонструвати базові навички креативного та критичного мислення у дослідженнях та професійному спілкуванні.</p>	<p>Економіка галузевих ринків</p>

<p>документів та аналітичних звітів.</p> <p>СК.12 Здатність самостійно виявляти проблеми економічного характеру при аналізі конкретних ситуацій, пропонувати способи їх вирішення.</p>		
<p>ЗК.04 Здатність застосовувати знання у практичних ситуаціях.</p> <p>ЗК.09 Здатність до адаптації та дій в новій ситуації.</p> <p>ЗК.10 Здатність бути критичним і самокритичним.</p> <p>ЗК.11 Здатність приймати обґрунтовані рішення.</p> <p>СК.02 Здатність здійснювати професійну діяльність у відповідності з чинними нормативними та правовими актами.</p> <p>СК.06 Здатність застосовувати економіко-математичні методи та моделі для вирішення економічних задач.</p> <p>СК.08 Здатність аналізувати та розв'язувати завдання у сфері економічних та соціально-трудових відносин.</p> <p>СК.11 Здатність обґрунтовувати економічні рішення на основі розуміння закономірностей економічних систем і процесів та із застосуванням сучасного методичного інструментарію.</p> <p>СК.14 Здатність поглиблено аналізувати проблеми і явища в одній або декількох професійних сферах з врахуванням економічних ризиків та можливих соціально-економічних наслідків.</p>	<p>ПРН.05 Застосовувати аналітичний та методичний інструментарій для обґрунтування пропозицій та прийняття управлінських рішень різними економічними агентами (індивідуумами, домогосподарствами, підприємствами та органами державної влади).</p> <p>ПРН.10 Проводити аналіз функціонування та розвитку суб'єктів господарювання, визначати функціональні сфери, розраховувати відповідні показники які характеризують результативність їх діяльності.</p> <p>ПРН.14 Визначати та планувати можливості особистого професійного розвитку.</p> <p>ПРН.18 Використовувати нормативні та правові акти, що регламентують професійну діяльність.</p> <p>ПРН.21 Вміти абстрактно мислити, застосовувати аналіз та синтез для виявлення ключових характеристик економічних систем різного рівня, а також особливостей поведінки їх суб'єктів.</p> <p>ПРН.22 Демонструвати гнучкість та адаптивність у нових ситуаціях, у роботі із новими об'єктами, та у невизначених умовах.</p> <p>ПРН.23 Показувати навички самостійної роботи, демонструвати критичне, креативне, самокритичне мислення.</p> <p>ПРН.24 Демонструвати здатність діяти соціально відповідально та свідомо на основі етичних принципів, цінувати та поважати культурне різноманіття, індивідуальні відмінності людей.</p>	<p>Створення власного бізнесу</p>
<p>ЗК.03 Здатність до</p>	<p>ПРН.03 Знати та використовувати</p>	<p>Поведінкова економіка</p>

<p>абстрактного мислення, аналізу та синтезу.</p> <p>ЗК.04 Здатність застосовувати знання у практичних ситуаціях.</p> <p>ЗК.09 Здатність до адаптації та дій в новій ситуації.</p> <p>ЗК.10 Здатність бути критичним і самокритичним.</p> <p>ЗК.11 Здатність приймати обгрунтовані рішення.</p> <p>ЗК.12 Навички міжособистісної взаємодії.</p> <p>ЗК.13 Здатність діяти соціально відповідально та свідомо.</p> <p>СК.03 Розуміння особливостей провідних наукових шкіл та напрямів економічної науки.</p> <p>СК.04 Здатність пояснювати економічні та соціальні процеси і явища на основі теоретичних моделей, аналізувати і змістовно інтерпретувати отримані результати.</p> <p>СК.05 Розуміння особливостей сучасної світової та національної економіки, їх інституційної структури, обгрунтування напрямів соціальної, економічної та зовнішньоекономічної політики держави.</p> <p>СК.06 Здатність застосовувати економіко-математичні методи та моделі для вирішення економічних задач.</p> <p>СК.13 Здатність проводити економічний аналіз функціонування та розвитку суб'єктів господарювання, оцінку їх конкурентоспроможності.</p> <p>СК.14 Здатність поглиблено аналізувати проблеми і явища в одній або декількох професійних сферах з врахуванням економічних ризиків та можливих соціально-економічних наслідків.</p>	<p>економічну термінологію, пояснювати базові концепції мікрота макроекономіки.</p> <p>ПРН.05 Застосовувати аналітичний та методичний інструментарій для обгрунтування пропозицій та прийняття управлінських рішень різними економічними агентами (індивідуумами, домогосподарствами, підприємствами та органами державної влади).</p> <p>ПРН.07 Пояснювати моделі соціально-економічних явищ з погляду фундаментальних принципів і знань на основі розуміння основних напрямів розвитку економічної науки.</p> <p>ПРН.09 Усвідомлювати основні особливості сучасної світової та національної економіки, інституційної структури, напрямів соціальної, економічної та зовнішньоекономічної політики держави.</p> <p>ПРН.11 Вміти аналізувати процеси державного та ринкового регулювання соціально-економічних і трудових відносин.</p> <p>ПРН.12 Застосовувати набуті теоретичні знання для розв'язання практичних завдань та змістовно інтерпретувати отримані результати.</p> <p>ПРН.13 Ідентифікувати джерела та розуміти методологію визначення і методи отримання соціально-економічних даних, збирати та аналізувати необхідну інформацію, розраховувати економічні та соціальні показники.</p> <p>ПРН.15 Демонструвати базові навички креативного та критичного мислення у дослідженнях та професійному спілкуванні.</p> <p>ПРН.17 Виконувати міждисциплінарний аналіз соціально-економічних явищ і проблем в однієї або декількох професійних сферах з врахуванням ризиків та можливих соціально-економічних наслідків.</p>	
---	--	--

	<p>ПРН.18 Використовувати нормативні та правові акти, що регламентують професійну діяльність.</p> <p>ПРН.19 Використовувати інформаційні та комунікаційні технології для вирішення соціально-економічних завдань, підготовки та представлення аналітичних звітів.</p> <p>ПРН.22 Демонструвати гнучкість та адаптивність у нових ситуаціях, у роботі із новими об'єктами, та у невизначених умовах.</p> <p>ПРН.23 Показувати навички самостійної роботи, демонструвати критичне, креативне, самокритичне мислення.</p> <p>ПРН.24 Демонструвати здатність діяти соціально відповідально та свідомо на основі етичних принципів, цінувати та поважати культурне різноманіття, індивідуальні відмінності людей.</p>	
<p>ЗК.03 Здатність до абстрактного мислення, аналізу та синтезу.</p> <p>ЗК.04 Здатність застосовувати знання у практичних ситуаціях.</p> <p>ЗК.07 Навички використання інформаційних і комунікаційних технологій.</p> <p>ЗК.08 Здатність до пошуку, оброблення та аналізу інформації з різних джерел.</p> <p>ЗК.11 Здатність приймати обґрунтовані рішення.</p> <p>СК.01 Здатність виявляти знання та розуміння проблем предметної області, основ функціонування сучасної економіки на мікро-, мезо-, макро- та міжнародному рівнях.</p> <p>СК.04 Здатність пояснювати економічні та соціальні процеси і явища на основі теоретичних моделей, аналізувати і змістовно інтерпретувати отримані результати.</p> <p>СК.06 Здатність застосовувати економіко-математичні методи та моделі для вирішення</p>	<p>ПРН.07 Пояснювати моделі соціально-економічних явищ з погляду фундаментальних принципів і знань на основі розуміння основних напрямів розвитку економічної науки.</p> <p>ПРН.08 Застосовувати відповідні економіко-математичні методи та моделі для вирішення економічних задач.</p> <p>ПРН.10 Проводити аналіз функціонування та розвитку суб'єктів господарювання, визначати функціональні сфери, розраховувати відповідні показники які характеризують результативність їх діяльності.</p> <p>ПРН.12 Застосовувати набуті теоретичні знання для розв'язання практичних завдань та змістовно інтерпретувати отримані результати.</p> <p>ПРН.13 Ідентифікувати джерела та розуміти методологію визначення і методи отримання соціально-економічних даних, збирати та аналізувати необхідну інформацію, розраховувати економічні та</p>	<p>Економічний аналіз</p>

<p>економічних задач.</p> <p>СК.07 Здатність застосовувати комп'ютерні технології та програмне забезпечення з обробки даних для вирішення економічних завдань, аналізу інформації та підготовки аналітичних звітів.</p> <p>СК.08 Здатність аналізувати та розв'язувати завдання у сфері економічних та соціально-трудових відносин.</p> <p>СК.10 Здатність використовувати сучасні джерела економічної, соціальної, управлінської, облікової інформації для складання службових документів та аналітичних звітів.</p> <p>СК.11 Здатність обґрунтовувати економічні рішення на основі розуміння закономірностей економічних систем і процесів та із застосуванням сучасного методичного інструментарію.</p> <p>СК.12 Здатність самостійно виявляти проблеми економічного характеру при аналізі конкретних ситуацій, пропонувати способи їх вирішення.</p> <p>СК.13 Здатність проводити економічний аналіз функціонування та розвитку суб'єктів господарювання, оцінку їх конкурентоспроможності.</p> <p>СК.14 Здатність поглиблено аналізувати проблеми і явища в одній або декількох професійних сферах з врахуванням економічних ризиків та можливих соціально-економічних наслідків.</p>	<p>соціальні показники.</p> <p>ПРН.14 Визначати та планувати можливості особистого професійного розвитку.</p> <p>ПРН.16 Вміти використовувати дані, надавати аргументацію, критично оцінювати логіку та формувати висновки з наукових та аналітичних текстів з економіки.</p> <p>ПРН.20 Оволодіти навичками усної та письмової професійної комунікації державною та іноземною мовами.</p> <p>ПРН.21 Вміти абстрактно мислити, застосовувати аналіз та синтез для виявлення ключових характеристик економічних систем різного рівня, а також особливостей поведінки їх суб'єктів.</p> <p>ПРН.23 Показувати навички самостійної роботи, демонструвати критичне, креативне, самокритичне мислення.</p>	
<p>ЗК.04 Здатність застосовувати знання у практичних ситуаціях.</p> <p>ЗК.09 Здатність до адаптації та дій в новій ситуації.</p> <p>ЗК.10 Здатність бути критичним і самокритичним.</p>	<p>ПРН.05 Застосовувати аналітичний та методичний інструментарій для обґрунтування пропозицій та прийняття управлінських рішень різними економічними агентами (індивідуумами,</p>	<p>Зовнішньоекономічна діяльність підприємства</p>

<p>ЗК.11 Здатність приймати обґрунтовані рішення.</p> <p>СК.05 Розуміння особливостей сучасної світової та національної економіки, їх інституційної структури, обґрунтування напрямів соціальної, економічної та зовнішньоекономічної політики держави.</p> <p>СК.07 Здатність застосовувати комп'ютерні технології та програмне забезпечення з обробки даних для вирішення економічних завдань, аналізу інформації та підготовки аналітичних звітів.</p> <p>СК.08 Здатність аналізувати та розв'язувати завдання у сфері економічних та соціально-трудових відносин.</p> <p>СК.10 Здатність використовувати сучасні джерела економічної, соціальної, управлінської, облікової інформації для складання службових документів та аналітичних звітів.</p>	<p>домогосподарствами, підприємствами та органами державної влади).</p> <p>ПРН.10 Проводити аналіз функціонування та розвитку суб'єктів господарювання, визначати функціональні сфери, розраховувати відповідні показники які характеризують результативність їх діяльності.</p> <p>ПРН.11 Вміти аналізувати процеси державного та ринкового регулювання соціально-економічних і трудових відносин.</p> <p>ПРН.12 Застосовувати набуті теоретичні знання для розв'язання практичних завдань та змістовно інтерпретувати отримані результати.</p> <p>ПРН.18 Використовувати нормативні та правові акти, що регламентують професійну діяльність.</p>	
<p>ЗК.03 Здатність до абстрактного мислення, аналізу та синтезу.</p> <p>ЗК.04 Здатність застосовувати знання у практичних ситуаціях.</p> <p>ЗК.11 Здатність приймати обґрунтовані рішення.</p> <p>СК.08 Здатність аналізувати та розв'язувати завдання у сфері економічних та соціально-трудових відносин.</p> <p>СК.12 Здатність самостійно виявляти проблеми економічного характеру при аналізі конкретних ситуацій, пропонувати способи їх вирішення.</p> <p>СК.13 Здатність проводити економічний аналіз функціонування та розвитку суб'єктів господарювання, оцінку їх конкурентоспроможності.</p>	<p>ПРН.03 Знати та використовувати економічну термінологію, пояснювати базові концепції мікро- та макроекономіки.</p> <p>ПРН.06 Використовувати професійну аргументацію для донесення інформації, ідей, проблем та способів їх вирішення до фахівців і нефахівців у сфері економічної діяльності.</p> <p>ПРН.09 Усвідомлювати основні особливості сучасної світової та національної економіки, інституційної структури, напрямів соціальної, економічної та зовнішньоекономічної політики держави.</p> <p>ПРН.10 Проводити аналіз функціонування та розвитку суб'єктів господарювання, визначати функціональні сфери, розраховувати відповідні показники які характеризують</p>	<p>Фінанси підприємства</p>

<p>СК.14 Здатність поглиблено аналізувати проблеми і явища в одній або декількох професійних сферах з врахуванням економічних ризиків та можливих соціально-економічних наслідків.</p>	<p>результативність їх діяльності. ПРН.21 Вміти абстрактно мислити, застосовувати аналіз та синтез для виявлення ключових характеристик економічних систем різного рівня, а також особливостей поведінки їх суб'єктів. ПРН.22 Демонструвати гнучкість та адаптивність у нових ситуаціях, у роботі із новими об'єктами, та у невизначених умовах.</p>	
<p>ЗК.03 Здатність до абстрактного мислення, аналізу та синтезу. ЗК.04 Здатність застосовувати знання у практичних ситуаціях. ЗК.09 Здатність до адаптації та дій в новій ситуації. ЗК.11 Здатність приймати обґрунтовані рішення. СК.01 Здатність виявляти знання та розуміння проблем предметної області, основ функціонування сучасної економіки на мікро-, мезо-, макро- та міжнародному рівнях. СК.11 Здатність обґрунтовувати економічні рішення на основі розуміння закономірностей економічних систем і процесів та із застосуванням сучасного методичного інструментарію.</p>	<p>ПРН.03 Знати та використовувати економічну термінологію, пояснювати базові концепції мікро- та макроекономіки. ПРН.05 Застосовувати аналітичний та методичний інструментарій для обґрунтування пропозицій та прийняття управлінських рішень різними економічними агентами (індивідуумами, домогосподарствами, підприємствами та органами державної влади). ПРН.06 Використовувати професійну аргументацію для донесення інформації, ідей, проблем та способів їх вирішення до фахівців і нефахівців у сфері економічної діяльності. ПРН.10 Проводити аналіз функціонування та розвитку суб'єктів господарювання, визначати функціональні сфери, розраховувати відповідні показники які характеризують результативність їх діяльності. ПРН.21 Вміти абстрактно мислити, застосовувати аналіз та синтез для виявлення ключових характеристик економічних систем різного рівня, а також особливостей поведінки їх суб'єктів. ПРН.22 Демонструвати гнучкість та адаптивність у нових ситуаціях, у роботі із новими об'єктами, та у невизначених умовах.</p>	<p>Економіка праці і соціально-трудова відносини</p>
<p>ЗК.03 Здатність до абстрактного мислення, аналізу та синтезу. ЗК.04 Здатність застосовувати знання у практичних ситуаціях.</p>	<p>ПРН.03 Знати та використовувати економічну термінологію, пояснювати базові концепції мікро- та макроекономіки. ПРН.05 Застосовувати аналітичний</p>	<p>Потенціал і розвиток підприємства</p>

<p>ЗК.09 Здатність до адаптації та дій в новій ситуації.</p> <p>ЗК.11 Здатність приймати обґрунтовані рішення.</p> <p>СК.01 Здатність виявляти знання та розуміння проблем предметної області, основ функціонування сучасної економіки на мікро-, мезо-, макро- та міжнародному рівнях.</p> <p>СК.04 Здатність пояснювати економічні та соціальні процеси і явища на основі теоретичних моделей, аналізувати і змістовно інтерпретувати отримані результати.</p> <p>СК.11 Здатність обґрунтовувати економічні рішення на основі розуміння закономірностей економічних систем і процесів та із застосуванням сучасного методичного інструментарію.</p> <p>СК.12 Здатність самостійно виявляти проблеми економічного характеру при аналізі конкретних ситуацій, пропонувати способи їх вирішення.</p> <p>СК.13 Здатність проводити економічний аналіз функціонування та розвитку суб'єктів господарювання, оцінку їх конкурентоспроможності.</p> <p>СК.14 Здатність поглиблено аналізувати проблеми і явища в одній або декількох професійних сферах з врахуванням економічних ризиків та можливих соціально-економічних наслідків.</p>	<p>та методичний інструментарій для обґрунтування пропозицій та прийняття управлінських рішень різними економічними агентами (індивідуумами, домогосподарствами, підприємствами та органами державної влади).</p> <p>ПРН.06 Використовувати професійну аргументацію для донесення інформації, ідей, проблем та способів їх вирішення до фахівців і нефахівців у сфері економічної діяльності.</p> <p>ПРН.10 Проводити аналіз функціонування та розвитку суб'єктів господарювання, визначати функціональні сфери, розраховувати відповідні показники які характеризують результативність їх діяльності.</p> <p>ПРН.12 Застосовувати набуті теоретичні знання для розв'язання практичних завдань та змістовно інтерпретувати отримані результати.</p> <p>ПРН.16 Вміти використовувати дані, надавати аргументацію, критично оцінювати логіку та формувати висновки з наукових та аналітичних текстів з економіки.</p> <p>ПРН.17 Виконувати міждисциплінарний аналіз соціально-економічних явищ і проблем в одній або декількох професійних сферах з врахуванням ризиків та можливих соціально-економічних наслідків.</p> <p>ПРН.21 Вміти абстрактно мислити, застосовувати аналіз та синтез для виявлення ключових характеристик економічних систем різного рівня, а також особливостей поведінки їх суб'єктів.</p> <p>ПРН.22 Демонструвати гнучкість та адаптивність у нових ситуаціях, у роботі із новими об'єктами, та у невизначених умовах.</p>	
<p>ЗК.01 Здатність реалізувати свої права і обов'язки як члена суспільства, усвідомлювати цінності громадянського</p>	<p>ПРН.01 Асоціювати себе як члена громадянського суспільства, наукової спільноти, визнавати верховенство права, зокрема у</p>	<p>Корпоративна соціальна відповідальність</p>

<p>(демократичного) суспільства та необхідність його сталого розвитку, верховенства права, прав і свобод людини і громадянина в Україні.</p> <p>ЗК.02 Здатність зберігати моральні, культурні, наукові цінності та примножувати досягнення суспільства на основі розуміння історії та закономірностей розвитку предметної області, її місця у загальній системі знань про природу і суспільство та у розвитку суспільства, техніки і технологій, використовувати різні види та форми рухової активності для активного відпочинку та ведення здорового способу життя.</p> <p>ЗК.09 Здатність до адаптації та дій в новій ситуації.</p> <p>ЗК.10 Здатність бути критичним і самокритичним.</p> <p>ЗК.11 Здатність приймати обґрунтовані рішення.</p> <p>ЗК.12 Навички міжособистісної взаємодії.</p> <p>ЗК.13 Здатність діяти соціально відповідально та свідомо.</p> <p>СК.02 Здатність здійснювати професійну діяльність у відповідності з чинними нормативними та правовими актами.</p> <p>СК.08 Здатність аналізувати та розв'язувати завдання у сфері економічних та соціально-трудових відносин.</p> <p>СК.14 Здатність поглиблено аналізувати проблеми і явища в одній або декількох професійних сферах з врахуванням економічних ризиків та можливих соціально-економічних наслідків.</p>	<p>професійній діяльності, розуміти і вміти користуватися власними правами і свободами, виявляти повагу до прав і свобод інших осіб, зокрема, членів колективу.</p> <p>ПРН.02 Відтворювати моральні, культурні, наукові цінності, примножувати досягнення суспільства в соціально-економічній сфері, пропагувати ведення здорового способу життя.</p> <p>ПРН.08 Застосовувати відповідні економіко-математичні методи та моделі для вирішення економічних задач.</p> <p>ПРН.12 Застосовувати набуті теоретичні знання для розв'язання практичних завдань та змістовно інтерпретувати отримані результати.</p> <p>ПРН.13 Ідентифікувати джерела та розуміти методологію визначення і методи отримання соціально-економічних даних, збирати та аналізувати необхідну інформацію, розраховувати економічні та соціальні показники.</p> <p>ПРН.14 Визначати та планувати можливості особистого професійного розвитку.</p> <p>ПРН.20 Оволодіти навичками усної та письмової професійної комунікації державною та іноземною мовами.</p> <p>ПРН.21 Вміти абстрактно мислити, застосовувати аналіз та синтез для виявлення ключових характеристик економічних систем різного рівня, а також особливостей поведінки їх суб'єктів.</p> <p>ПРН.22 Демонструвати гнучкість та адаптивність у нових ситуаціях, у роботі із новими об'єктами, та у невизначених умовах.</p> <p>ПРН.23 Показувати навички самостійної роботи, демонструвати критичне, креативне, самокритичне мислення.</p> <p>ПРН.24 Демонструвати здатність діяти соціально відповідально та свідомо на основі етичних принципів, цінувати та поважати</p>	
--	---	--

	культурне різноманіття, індивідуальні відмінності людей.	
<p>ЗК.02 Здатність зберігати моральні, культурні, наукові цінності та примножувати досягнення суспільства на основі розуміння історії та закономірностей розвитку предметної області, її місця у загальній системі знань про природу і суспільство та у розвитку суспільства, техніки і технологій, використовувати різні види та форми рухової активності для активного відпочинку та ведення здорового способу життя.</p> <p>ЗК.03 Здатність до абстрактного мислення, аналізу та синтезу.</p> <p>ЗК.04 Здатність застосовувати знання у практичних ситуаціях.</p> <p>ЗК.10 Здатність бути критичним і самокритичним.</p> <p>СК.01 Здатність виявляти знання та розуміння проблем предметної області, основ функціонування сучасної економіки на мікро-, мезо-, макро- та міжнародному рівнях.</p> <p>СК.04 Здатність пояснювати економічні та соціальні процеси і явища на основі теоретичних моделей, аналізувати і змістовно інтерпретувати отримані результати.</p> <p>СК.05 Розуміння особливостей сучасної світової та національної економіки, їх інституційної структури, обґрунтування напрямів соціальної, економічної та зовнішньоекономічної політики держави.</p>	<p>ПРН.02 Відтворювати моральні, культурні, наукові цінності, примножувати досягнення суспільства в соціально-економічній сфері, пропагувати ведення здорового способу життя.</p> <p>ПРН.03 Знати та використовувати економічну термінологію, пояснювати базові концепції мікро- та макроекономіки,</p> <p>ПРН.06 Використовувати професійну аргументацію для донесення інформації, ідей, проблем та способів їх вирішення до фахівців і нефахівців у сфері економічної діяльності.</p> <p>ПРН.09 Усвідомлювати основні особливості сучасної світової та національної економіки, інституційної структури, напрямів соціальної, економічної та зовнішньоекономічної політики держави.</p> <p>ПРН.12 Застосовувати набуті теоретичні знання для розв'язання практичних завдань та змістовно інтерпретувати отримані результати.</p> <p>ПРН.15 Демонструвати базові навички креативного та критичного мислення у дослідженнях та професійному спілкуванні.</p> <p>ПРН.21 Вміти абстрактно мислити, застосовувати аналіз та синтез для виявлення ключових характеристик економічних систем різного рівня, а також особливостей поведінки їх суб'єктів.</p> <p>ПРН.23 Показувати навички самостійної роботи, демонструвати критичне, креативне, самокритичне мислення.</p> <p>ПРН.24 Демонструвати здатність діяти соціально відповідально та свідомо на основі етичних принципів, цінувати та поважати культурне різноманіття, індивідуальні відмінності людей.</p>	Економічна політика
ЗК.03 Здатність до абстрактного мислення, аналізу	ПРН.08 Застосовувати відповідні економіко-математичні методи та	Курсова робота з дисципліни «Економіка

<p>та синтезу.</p> <p>ЗК.04 Здатність застосовувати знання у практичних ситуаціях.</p> <p>ЗК.07 Навички використання інформаційних і комунікаційних технологій.</p> <p>ЗК.11 Здатність приймати обґрунтовані рішення.</p> <p>СК.03 Розуміння особливостей провідних наукових шкіл та напрямів економічної науки.</p> <p>СК.06 Здатність застосовувати економіко-математичні методи та моделі для вирішення економічних задач.</p> <p>СК.08 Здатність аналізувати та розв'язувати завдання у сфері економічних та соціально-трудоу відносин.</p> <p>СК.10 Здатність використовувати сучасні джерела економічної, соціальної, управлінської, облікової інформації для складання службових документів та аналітичних звітів.</p> <p>СК.12 Здатність самостійно виявляти проблеми економічного характеру при аналізі конкретних ситуацій, пропонувати способи їх вирішення.</p> <p>СК.14 Здатність поглиблено аналізувати проблеми і явища в одній або декількох професійних сферах з врахуванням економічних ризиків та можливих соціально-економічних наслідків.</p>	<p>моделі для вирішення економічних задач.</p> <p>ПРН.10 Проводити аналіз функціонування та розвитку суб'єктів господарювання, визначати функціональні сфери, розраховувати відповідні показники які характеризують результативність їх діяльності.</p> <p>ПРН.12 Застосовувати набуті теоретичні знання для розв'язання практичних завдань та змістовно інтерпретувати отримані результати.</p> <p>ПРН.13 Ідентифікувати джерела та розуміти методологію визначення і методи отримання соціально-економічних даних, збирати та аналізувати необхідну інформацію, розраховувати економічні та соціальні показники.</p> <p>ПРН.15 Демонструвати базові навички креативного та критичного мислення у дослідженнях та професійному спілкуванні.</p> <p>ПРН.16 Вміти використовувати дані, надавати аргументацію, критично оцінювати логіку та формувати висновки з наукових та аналітичних текстів з економіки.</p> <p>ПРН.19 Використовувати інформаційні та комунікаційні технології для вирішення соціально-економічних завдань, підготовки та представлення аналітичних звітів.</p> <p>ПРН.23 Показувати навички самостійної роботи, демонструвати критичне, креативне, самокритичне мислення.</p>	<p>підприємства»</p>
<p>ЗК.03 Здатність до абстрактного мислення, аналізу та синтезу.</p> <p>ЗК.04 Здатність застосовувати знання у практичних ситуаціях.</p> <p>ЗК.07 Навички використання інформаційних і комунікаційних технологій.</p> <p>ЗК.11 Здатність приймати обґрунтовані рішення.</p> <p>СК.03 Розуміння особливостей провідних наукових шкіл та</p>	<p>ПРН.08 Застосовувати відповідні економіко-математичні методи та моделі для вирішення економічних задач.</p> <p>ПРН.10 Проводити аналіз функціонування та розвитку суб'єктів господарювання, визначати функціональні сфери, розраховувати відповідні показники які характеризують результативність їх діяльності.</p> <p>ПРН.12 Застосовувати набуті</p>	<p>Курсова робота за фахом</p>

<p>напрямів економічної науки.</p> <p>СК.06 Здатність застосовувати економіко-математичні методи та моделі для вирішення економічних задач.</p> <p>СК.08 Здатність аналізувати та розв'язувати завдання у сфері економічних та соціально-трудових відносин.</p> <p>СК.10 Здатність використовувати сучасні джерела економічної, соціальної, управлінської, облікової інформації для складання службових документів та аналітичних звітів.</p> <p>СК.12 Здатність самостійно виявляти проблеми економічного характеру при аналізі конкретних ситуацій, пропонувати способи їх вирішення.</p> <p>СК.14 Здатність поглиблено аналізувати проблеми і явища в одній або декількох професійних сферах з врахуванням економічних ризиків та можливих соціально-економічних наслідків.</p>	<p>теоретичні знання для розв'язання практичних завдань та змістовно інтерпретувати отримані результати.</p> <p>ПРН.13 Ідентифікувати джерела та розуміти методологію визначення і методи отримання соціально-економічних даних, збирати та аналізувати необхідну інформацію, розраховувати економічні та соціальні показники.</p> <p>ПРН.15 Демонструвати базові навички креативного та критичного мислення у дослідженнях та професійному спілкуванні.</p> <p>ПРН.16 Вміти використовувати дані, надавати аргументацію, критично оцінювати логіку та формувати висновки з наукових та аналітичних текстів з економіки.</p> <p>ПРН.19 Використовувати інформаційні та комунікаційні технології для вирішення соціально-економічних завдань, підготовки та представлення аналітичних звітів.</p> <p>ПРН.23 Показувати навички самостійної роботи, демонструвати критичне, креативне, самокритичне мислення.</p>	
<p>ЗК.03 Здатність до абстрактного мислення, аналізу та синтезу.</p> <p>ЗК.04 Здатність застосовувати знання у практичних ситуаціях.</p> <p>ЗК.10 Здатність бути критичним і самокритичним.</p> <p>ЗК.11 Здатність приймати обґрунтовані рішення.</p> <p>ЗК.13 Здатність діяти соціально відповідально та свідомо.</p> <p>СК.01 Здатність виявляти знання та розуміння проблем предметної області, основ функціонування сучасної економіки на мікро-, мезо-, макро- та міжнародному рівнях.</p> <p>СК.04 Здатність пояснювати економічні та соціальні процеси і явища на основі теоретичних моделей, аналізувати і змістовно інтерпретувати</p>	<p>ПРН.03 Знати та використовувати економічну термінологію, пояснювати базові концепції мікро- та макроекономіки.</p> <p>ПРН.05 Застосовувати аналітичний та методичний інструментарій для обґрунтування пропозицій та прийняття управлінських рішень різними економічними агентами (індивідуумами, домогосподарствами, підприємствами та органами державної влади).</p> <p>ПРН.06 Використовувати професійну аргументацію для донесення інформації, ідей, проблем та способів їх вирішення до фахівців і нефахівців у сфері економічної діяльності.</p> <p>ПРН.07 Пояснювати моделі соціально-економічних явищ з погляду фундаментальних</p>	<p>Навчальна практика</p>

<p>отримані результати.</p> <p>СК.05 Розуміння особливостей сучасної світової та національної економіки, їх інституційної структури, обґрунтування напрямів соціальної, економічної та зовнішньоекономічної політики держави.</p> <p>СК.06 Здатність застосовувати економіко-математичні методи та моделі для вирішення економічних задач.</p> <p>СК.08 Здатність аналізувати та розв'язувати завдання у сфері економічних та соціально-трудових відносин.</p> <p>СК.09 Здатність прогнозувати на основі стандартних теоретичних та економетричних моделей соціально-економічні процеси.</p> <p>СК.11 Здатність обґрунтовувати економічні рішення на основі розуміння закономірностей економічних систем і процесів та із застосуванням сучасного методичного інструментарію.</p> <p>СК.12 Здатність самостійно виявляти проблеми економічного характеру при аналізі конкретних ситуацій, пропонувати способи їх вирішення.</p> <p>СК.13 Здатність проводити економічний аналіз функціонування та розвитку суб'єктів господарювання, оцінку їх конкурентоспроможності.</p> <p>СК.14 Здатність поглиблено аналізувати проблеми і явища в одній або декількох професійних сферах з врахуванням економічних ризиків та можливих соціально-економічних наслідків.</p>	<p>принципів і знань на основі розуміння основних напрямів розвитку економічної науки.</p> <p>ПРН.08 Застосовувати відповідні економіко-математичні методи та моделі для вирішення економічних задач.</p> <p>ПРН.09 Усвідомлювати основні особливості сучасної світової та національної економіки, інституційної структури, напрямів соціальної, економічної та зовнішньоекономічної політики держави.</p> <p>ПРН.10 Проводити аналіз функціонування та розвитку суб'єктів господарювання, визначати функціональні сфери, розраховувати відповідні показники які характеризують результативність їх діяльності.</p> <p>ПРН.11 Вміти аналізувати процеси державного та ринкового регулювання соціально-економічних і трудових відносин.</p> <p>ПРН.12 Застосовувати набуті теоретичні знання для розв'язання практичних завдань та змістовно інтерпретувати отримані результати.</p> <p>ПРН.15 Демонструвати базові навички креативного та критичного мислення у дослідженнях та професійному спілкуванні.</p> <p>ПРН.16 Вміти використовувати дані, надавати аргументацію, критично оцінювати логіку та формувати висновки з наукових та аналітичних текстів з економіки.</p> <p>ПРН.17 Виконувати міждисциплінарний аналіз соціально-економічних явищ і проблем в одній або декількох професійних сферах з врахуванням ризиків та можливих соціально-економічних наслідків.</p> <p>ПРН.21 Вміти абстрактно мислити, застосовувати аналіз та синтез для виявлення ключових характеристик економічних систем різного рівня, а також особливостей поведінки їх суб'єктів.</p>	
---	--	--

	<p>ПРН.23 Показувати навички самостійної роботи, демонструвати критичне, креативне, самокритичне мислення.</p> <p>ПРН.24 Демонструвати здатність діяти соціально відповідально та свідомо на основі етичних принципів, цінувати та поважати культурне різноманіття, індивідуальні відмінності людей.</p>	
<p>ЗК.03 Здатність до абстрактного мислення, аналізу та синтезу.</p> <p>ЗК.04 Здатність застосовувати знання у практичних ситуаціях.</p> <p>ЗК.11 Здатність приймати обґрунтовані рішення.</p> <p>СК.01 Здатність виявляти знання та розуміння проблем предметної області, основ функціонування сучасної економіки на мікро-, мезо-, макро- та міжнародному рівнях.</p> <p>СК.03 Розуміння особливостей провідних наукових шкіл та напрямів економічної науки.</p> <p>СК.04 Здатність пояснювати економічні та соціальні процеси і явища на основі теоретичних моделей, аналізувати і змістовно інтерпретувати отримані результати.</p> <p>СК.06 Здатність застосовувати економіко-математичні методи та моделі для вирішення економічних задач.</p> <p>СК.08 Здатність аналізувати та розв'язувати завдання у сфері економічних та соціально-трудових відносин.</p> <p>СК.11 Здатність обґрунтовувати економічні рішення на основі розуміння закономірностей економічних систем і процесів та із застосуванням сучасного методичного інструментарію.</p> <p>СК.12 Здатність самостійно виявляти проблеми економічного характеру при аналізі конкретних ситуацій, пропонувати способи їх</p>	<p>ПРН.03 Знати та використовувати економічну термінологію, пояснювати базові концепції мікро- та макроекономіки.</p> <p>ПРН.04 Розуміти принципи економічної науки, особливості функціонування економічних систем.</p> <p>ПРН.05 Застосовувати аналітичний та методичний інструментарій для обґрунтування пропозицій та прийняття управлінських рішень різними економічними агентами (індивідуумами, домогосподарствами, підприємствами та органами державної влади).</p> <p>ПРН.06 Використовувати професійну аргументацію для донесення інформації, ідей, проблем та способів їх вирішення до фахівців і нефахівців у сфері економічної діяльності.</p> <p>ПРН.08 Застосовувати відповідні економіко-математичні методи та моделі для вирішення економічних задач.</p> <p>ПРН.10 Проводити аналіз функціонування та розвитку суб'єктів господарювання, визначати функціональні сфери, розраховувати відповідні показники які характеризують результативність їх діяльності.</p> <p>ПРН.11 Вміти аналізувати процеси державного та ринкового регулювання соціально-економічних і трудових відносин.</p> <p>ПРН.12 Застосовувати набуті теоретичні знання для розв'язання практичних завдань та змістовно інтерпретувати отримані</p>	<p>Виробнича практика</p>

<p>вирішення.</p> <p>СК.13 Здатність проводити економічний аналіз функціонування та розвитку суб'єктів господарювання, оцінку їх конкурентоспроможності.</p> <p>СК.14 Здатність поглиблено аналізувати проблеми і явища в одній або декількох професійних сферах з врахуванням економічних ризиків та можливих соціально-економічних наслідків.</p>	<p>результати.</p> <p>ПРН.16 Вміти використовувати дані, надавати аргументацію, критично оцінювати логіку та формувати висновки з наукових та аналітичних текстів з економіки.</p> <p>ПРН.17 Виконувати міждисциплінарний аналіз соціально-економічних явищ і проблем в одній або декількох професійних сферах з врахуванням ризиків та можливих соціально-економічних наслідків.</p> <p>ПРН.21 Вміти абстрактно мислити, застосовувати аналіз та синтез для виявлення ключових характеристик економічних систем різного рівня, а також особливостей поведінки їх суб'єктів.</p>	
<p>ЗК.03 Здатність до абстрактного мислення, аналізу та синтезу.</p> <p>ЗК.04 Здатність застосовувати знання у практичних ситуаціях.</p> <p>ЗК.11 Здатність приймати обґрунтовані рішення.</p> <p>СК.01 Здатність виявляти знання та розуміння проблем предметної області, основ функціонування сучасної економіки на мікро-, мезо-, макро- та міжнародному рівнях.</p> <p>СК.03 Розуміння особливостей провідних наукових шкіл та напрямів економічної науки.</p> <p>СК.04 Здатність пояснювати економічні та соціальні процеси і явища на основі теоретичних моделей, аналізувати і змістовно інтерпретувати отримані результати.</p> <p>СК.06 Здатність застосовувати економіко-математичні методи та моделі для вирішення економічних задач.</p> <p>СК.08 Здатність аналізувати та розв'язувати завдання у сфері економічних та соціально-трудових відносин.</p> <p>СК.11 Здатність обґрунтовувати економічні рішення на основі розуміння</p>	<p>ПРН.03 Знати та використовувати економічну термінологію, пояснювати базові концепції мікро- та макроекономіки.</p> <p>ПРН.04 Розуміти принципи економічної науки, особливості функціонування економічних систем.</p> <p>ПРН.05 Застосовувати аналітичний та методичний інструментарій для обґрунтування пропозицій та прийняття управлінських рішень різними економічними агентами (індивідуумами, домогосподарствами, підприємствами та органами державної влади).</p> <p>ПРН.06 Використовувати професійну аргументацію для донесення інформації, ідей, проблем та способів їх вирішення до фахівців і нефахівців у сфері економічної діяльності.</p> <p>ПРН.08 Застосовувати відповідні економіко-математичні методи та моделі для вирішення економічних задач.</p> <p>ПРН.10 Проводити аналіз функціонування та розвитку суб'єктів господарювання, визначати функціональні сфери, розраховувати відповідні показники які характеризують</p>	<p>Виробнича практика</p>

<p>закономірностей економічних систем і процесів та із застосуванням сучасного методичного інструментарію.</p> <p>СК.12 Здатність самостійно виявляти проблеми економічного характеру при аналізі конкретних ситуацій, пропонувати способи їх вирішення.</p> <p>СК.13 Здатність проводити економічний аналіз функціонування та розвитку суб'єктів господарювання, оцінку їх конкурентоспроможності.</p> <p>СК.14 Здатність поглиблено аналізувати проблеми і явища в одній або декількох професійних сферах з врахуванням економічних ризиків та можливих соціально-економічних наслідків.</p>	<p>результативність їх діяльності.</p> <p>ПРН.11 Вміти аналізувати процеси державного та ринкового регулювання соціально-економічних і трудових відносин.</p> <p>ПРН.12 Застосовувати набуті теоретичні знання для розв'язання практичних завдань та змістовно інтерпретувати отримані результати.</p> <p>ПРН.16 Вміти використовувати дані, надавати аргументацію, критично оцінювати логіку та формувати висновки з наукових та аналітичних текстів з економіки.</p> <p>ПРН.17 Виконувати міждисциплінарний аналіз соціально-економічних явищ і проблем в одній або декількох професійних сферах з врахуванням ризиків та можливих соціально-економічних наслідків.</p> <p>ПРН.21 Вміти абстрактно мислити, застосовувати аналіз та синтез для виявлення ключових характеристик економічних систем різного рівня, а також особливостей поведінки їх суб'єктів.</p>	
---	---	--

V. Форма атестації здобувачів вищої освіти

Атестація випускників освітньої програми проводиться згідно з «Положенням про випускні кваліфікаційні роботи в УДПУ імені Павла Тичини», «Положенням про організацію освітнього процесу в Уманському державному педагогічному університеті імені Павла Тичини», «Положенням про Європейську кредитно-трансферну систему навчання в Уманському державному педагогічному університеті імені Павла Тичини», «Положенням про порядок створення та організацію роботи Екзаменаційної комісії» та інших нормативно-правових актів.

Атестація випускників освітньої програми може здійснюватися у формі публічного захисту (демонстрації) кваліфікаційної роботи або атестаційного екзамену (екзаменів) і завершується видачою документу встановленого зразка про присудження ступеня бакалавра.

Атестаційний кваліфікаційний іспит за спеціальністю повинен перевіряти досягнення результатів навчання, визначених цим Стандартом вищої освіти та освітньою програмою.

Кваліфікаційна робота передбачає розв'язання складної спеціалізованої задачі або практичної проблеми, є результатом самостійного наукового дослідження з обліку та/або оподаткування. Перед захистом випускні кваліфікаційні роботи проходять обов'язкову перевірку на наявність академічного плагіату. Роботи, виконані не самостійно, а також ті, що не пройшли перевірку або мають понад 25% неоригінального тексту, до захисту не допускають. Атестація здійснюється відкрито і публічно.

VI. Структурно-логічна схема ОП

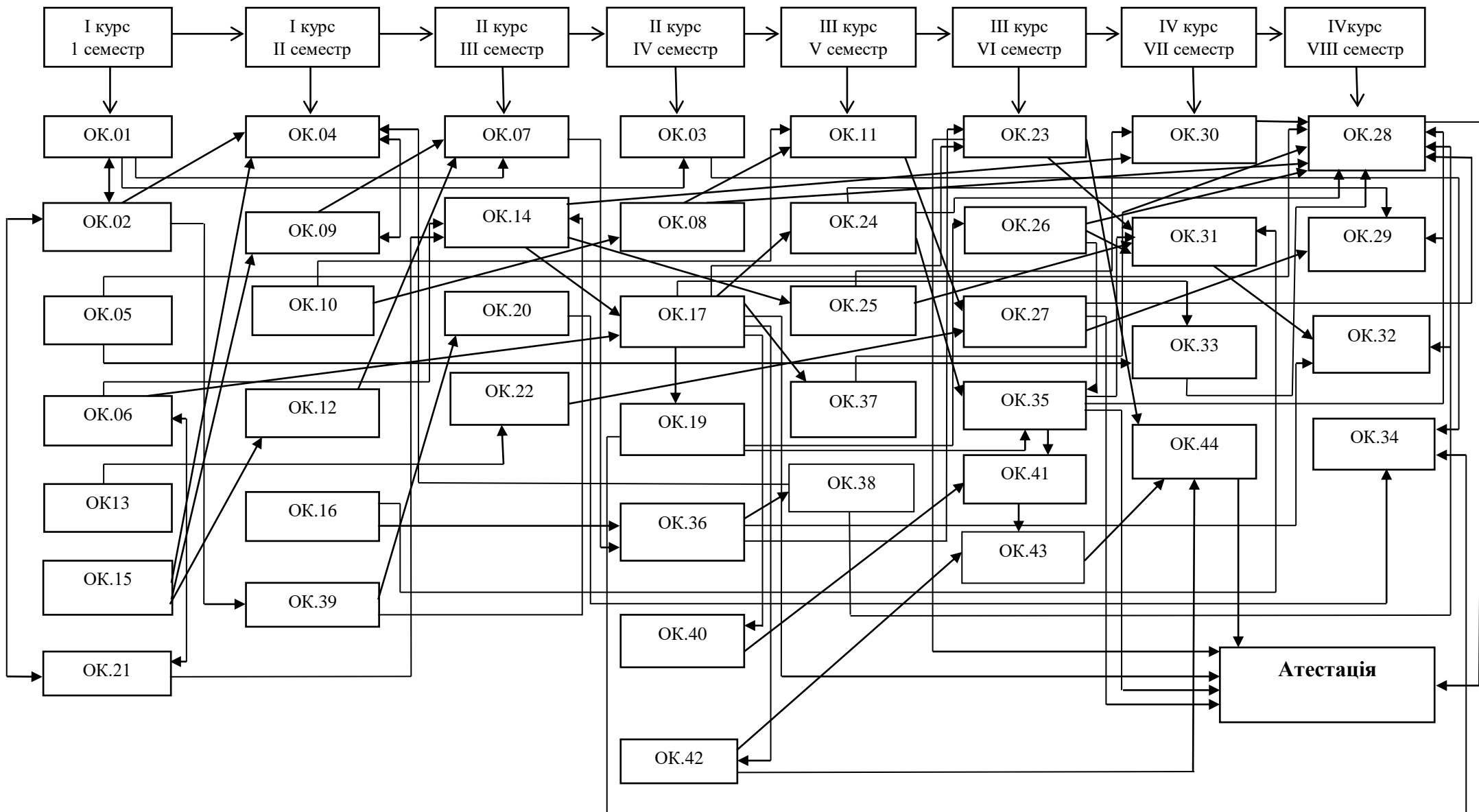

**VII. Матриця відповідності програмних компетентностей компонентам
освітньо-професійної програми «Економіка» зі спеціальності 051 Економіка**

	ОК.01	ОК.02	ОК.03	ОК.04	ОК.05	ОК.06	ОК.07	ОК.08	ОК.09	ОК.10	ОК.11	ОК.12	ОК.13	ОК.14	ОК.15	ОК.16	ОК.17	ОК.18	ОК.19	ОК.20	ОК.21	ОК.22
ЗК.01	+			+									+								+	+
ЗК.02		+		+		+	+					+	+			+					+	+
ЗК.03				+	+	+	+				+	+		+	+		+	+	+	+	+	
ЗК.04				+		+	+	+			+	+		+	+		+	+	+	+	+	
ЗК.05	+						+					+										
ЗК.06			+																			
ЗК.07								+		+	+				+							
ЗК.08	+				+		+				+	+			+							
ЗК.09									+	+				+	+	+		+		+		
ЗК.10						+																
ЗК.11					+		+			+		+		+	+		+		+	+	+	
ЗК.12									+													
ЗК.13				+			+		+			+	+								+	+
СК.01						+								+	+		+	+		+		
СК.02							+					+	+		+					+		+
СК.03					+												+					
СК.04						+					+			+	+		+	+		+		
СК.05						+												+		+		
СК.06								+			+				+		+			+		
СК.07										+	+				+				+			
СК.08							+					+			+		+					
СК.09							+	+		+		+		+	+						+	
СК.10	+						+				+	+		+	+				+			
СК.11							+		+			+		+	+		+				+	
СК.12							+		+	+		+		+	+		+			+		
СК.13							+					+		+	+		+					
СК.14				+			+	+	+			+		+	+		+					

**VII. Матриця відповідності програмних компетентностей компонентам
освітньо-професійної програми «Економіка» зі спеціальності 051 Економіка**

	ОК.23	ОК.24	ОК.25	ОК.26	ОК.27	ОК.28	ОК.29	ОК.30	ОК.31	ОК.32	ОК.33	ОК.34	ОК.35	ОК.36	ОК.37	ОК.38	ОК.39	ОК.40	ОК.41	ОК.42	ОК.43	ОК.44
ЗК.01								+								+						
ЗК.02																+	+					
ЗК.03	+	+	+	+	+	+		+		+	+		+	+	+		+	+	+	+	+	+
ЗК.04	+	+	+	+	+	+	+		+	+	+	+	+	+	+		+	+	+	+	+	+
ЗК.05																						
ЗК.06																						
ЗК.07											+							+	+			
ЗК.08											+											
ЗК.09	+	+	+	+	+	+	+	+	+	+		+		+	+	+						
ЗК.10								+	+	+		+				+	+			+		
ЗК.11	+	+	+		+	+			+	+	+	+	+	+	+	+		+	+		+	+
ЗК.12										+						+				+		
ЗК.13							+			+						+						
СК.01	+	+	+			+	+	+			+			+	+		+			+	+	+
СК.02				+			+		+							+						
СК.03								+										+	+		+	+
СК.04	+									+	+				+		+			+	+	+
СК.05						+		+		+		+					+			+		
СК.06									+	+	+							+	+	+	+	+
СК.07											+	+										
СК.08		+	+		+	+		+	+		+	+	+			+		+	+	+	+	+
СК.09		+	+		+															+		
СК.10				+				+			+	+						+	+			
СК.11	+	+	+		+	+			+		+			+	+					+	+	+
СК.12	+	+	+	+	+	+	+	+			+		+		+			+	+	+	+	+
СК.13	+	+	+		+	+	+			+	+		+		+					+	+	+
СК.14	+	+	+	+	+	+	+		+	+	+		+		+	+		+	+	+	+	+

VIII. Матриця забезпечення програмних результатів навчання (ПРН) відповідними компонентами освітньо-професійної програми «Економіка» зі спеціальності 051 Економіка

	ОК.01	ОК.02	ОК.03	ОК.04	ОК.05	ОК.06	ОК.07	ОК.08	ОК.09	ОК.10	ОК.11	ОК.12	ОК.13	ОК.14	ОК.15	ОК.16	ОК.17	ОК.18	ОК.19	ОК.20	ОК.21	ОК.22
ПРН.01	+			+									+		+						+	+
ПРН.02		+		+		+	+					+	+		+	+					+	+
ПРН.03						+								+			+	+		+		
ПРН.04															+		+			+	+	
ПРН.05							+					+	+	+			+				+	+
ПРН.06				+		+	+	+	+			+		+			+	+	+		+	
ПРН.07								+						+							+	
ПРН.08								+			+				+		+			+		
ПРН.09						+								+	+			+		+		
ПРН.10										+				+	+		+	+	+	+	+	
ПРН.11													+				+					+
ПРН.12				+		+			+					+	+		+	+		+	+	
ПРН.13	+		+		+				+		+				+							
ПРН.14							+					+			+							
ПРН.15					+	+	+		+			+										
ПРН.16														+	+		+					
ПРН.17				+	+		+	+				+		+			+			+		
ПРН.18													+		+					+		+
ПРН.19								+			+								+			
ПРН.20	+		+												+							
ПРН.21						+	+		+			+		+	+		+	+	+	+	+	
ПРН.22									+	+				+	+	+		+		+		
ПРН.23					+	+	+		+		+	+	+		+							+
ПРН.24				+		+			+				+		+						+	+

VIII. Матриця забезпечення програмних результатів навчання (ПРН) відповідними компонентами освітньо-професійної програми «Економіка» зі спеціальності 051 Економіка

	ОК.23	ОК.24	ОК.25	ОК.26	ОК.27	ОК.28	ОК.29	ОК.30	ОК.31	ОК.32	ОК.33	ОК.34	ОК.35	ОК.36	ОК.37	ОК.38	ОК.39	ОК.40	ОК.41	ОК.42	ОК.43	ОК.44	
ПРН.01																+							
ПРН.02																+	+						
ПРН.03	+	+	+			+				+			+	+	+						+	+	+
ПРН.04								+														+	+
ПРН.05	+	+	+		+	+	+		+	+		+		+	+						+	+	+
ПРН.06	+	+	+	+	+	+	+	+					+	+	+						+	+	+
ПРН.07		+	+				+			+	+										+	+	+
ПРН.08											+					+		+	+	+			
ПРН.09				+		+				+			+				+		+	+	+		
ПРН.10	+	+	+		+	+			+		+	+	+	+	+			+	+	+	+	+	+
ПРН.11		+	+	+	+	+		+		+		+									+	+	+
ПРН.12	+						+			+	+	+			+	+	+	+	+	+	+	+	+
ПРН.13							+			+	+					+		+	+				
ПРН.14								+	+		+					+							
ПРН.15				+			+	+		+							+	+	+	+	+		
ПРН.16	+	+	+	+	+	+					+				+			+	+	+	+	+	+
ПРН.17	+	+	+			+				+					+						+	+	+
ПРН.18				+			+		+	+		+											
ПРН.19										+								+	+				
ПРН.20											+					+							
ПРН.21	+	+	+		+	+			+		+		+	+	+	+	+				+	+	+
ПРН.22	+	+	+		+	+	+		+	+			+	+	+	+							
ПРН.23				+			+		+	+	+					+	+	+	+	+	+		
ПРН.24	+						+		+	+						+	+				+		

Керівник проєктної групи,
гарант освітньої програми



О.А. Гарник

РЕЦЕНЗІЯ

на освітньо-професійну програму Економіка першого (бакалаврського) рівня вищої освіти на здобуття освітнього ступеня «бакалавр» за спеціальністю 051 «Економіка» галузь знань 05 «Соціальні та поведінкові науки», розроблену на кафедрі економіки та соціально-поведінкових наук Уманського державного педагогічного університету імені Павла Тичини

Представлена освітньо-професійна програма Економіка першого (бакалаврського) рівня вищої освіти на здобуття освітнього ступеня «бакалавр» за спеціальністю 051 «Економіка» галузь знань 05 «Соціальні та поведінкові науки», включає комплекс документів, розроблених на кафедрі економіки та соціально-поведінкових наук Уманського державного педагогічного університету імені Павла Тичини із врахуванням потреб ринку праці та відповідних вимог.

Освітньо-професійна програма складає 240 кредитів та включає всі види аудиторної та самостійної роботи здобувачів вищої освіти, практики і часу, що відводиться на контроль якості засвоєння здобувачами вищої освіти освітньо-професійної програми.

Дана ОПП регламентує мету, очікувані результати навчання, зміст, умови і технологію реалізації освітнього процесу, оцінку якості підготовки бакалавра за даною спеціальністю і включає у себе: загальну інформацію, мету і характеристику освітньої програми, придатність випускників до працевлаштування та подальшого навчання, викладання та оцінювання, програмні компетентності, програмні результати навчання, ресурсне забезпечення реалізації програми, академічну мобільність, перелік компонент ОПП та їх логічну послідовність, структурно-логічну схему освітньої програми, форму атестації здобувачів вищої освіти, матрицю відповідності програмних компетентностей компонентам освітньої програми.

Освітньо-професійна програма передбачає обґрунтоване поєднання аудиторних годин із самостійною роботою здобувачів вищої освіти. Структура програми дозволяє здобувачеві вищої освіти отримати індивідуальний набір знань шляхом представленої частини вибіркових курсів.

Розроблена освітньо-професійна програма «Економіка першого (бакалаврського) рівня вищої освіти на здобуття освітнього ступеня «бакалавр» за спеціальністю 051 «Економіка» галузь знань 05 «Соціальні та поведінкові науки», може бути використана в освітньому процесі для підготовки здобувачів вищої освіти.

К.е.н., доцент кафедри фінансів,
менеджменту та інформаційних технологій,
Уманська філія Європейського університету

Собієтний підпис
засвідчую
Ів. В. Коємідайло
Ів. В. Коємідайло
Ів. В. Коємідайло



І.В. Коємідайло

РЕЦЕНЗІЯ-ВІДГУК

на освітньо-професійну програму Економіка першого (бакалаврського) рівня вищої освіти на здобуття освітнього ступеня «магістр» за спеціальністю 051 «Економіка» галузь знань 05 «Соціальні та поведінкові науки», розроблену на кафедрі економіки та соціально-поведінкових наук Уманського державного педагогічного університету імені Павла Тичини

Метою освітньо-професійної програми є підготовка фахівців за спеціальністю 051 «Економіка», здатних розв'язувати складні спеціалізовані завдання та практичні проблеми у сфері економіки в процесі професійної діяльності, що передбачає застосування теорій та методів економічної науки і характеризується комплексністю й невизначеністю умов.

Освітньо-професійна програма передбачає обґрунтоване поєднання аудиторних годин із самостійною роботою здобувачів вищої освіти. Структура програми дозволяє здобувачеві вищої освіти отримати індивідуальний набір знань шляхом представленої частини вибіркових курсів.

Дана ОПП передбачає реалізацію інтегральних, загальних та спеціальних (фахових, предметних) компетентностей майбутніх фахівців з економіки, зокрема, здатність розв'язувати складні спеціалізовані завдання та практичні проблеми у сфері економіки та у процесі навчання, що передбачає застосування теорій та методів економічної науки; уміння грамотно і точно формулювати та висловлювати свої позиції, належним чином їх обґрунтовувати; здатність діяти соціально-відповідально та свідомо; розуміння особливостей сучасної світової та національної економіки, їх інституційної структури, обґрунтування напрямів соціальної, економічної та зовнішньоекономічної політики держави; здатність поглиблено аналізувати проблеми і явища в одній або декількох професійних сферах з врахуванням економічних ризиків та можливих соціально-економічних наслідків тощо.

Розроблена освітньо-професійна програма «Економіка» зі спеціальності 051 «Економіка» може бути використана в освітньому процесі для підготовки здобувачів першого (бакалаврського) рівня вищої освіти на здобуття освітнього ступеня «бакалавр» за спеціальністю 051 «Економіка» галузь знань 05 «Соціальні та поведінкові науки».

Директор ПП «ІНТЕРЕС-ЦЕНТР»

А.А. Яценко

РЕЦЕНЗІЯ-ВІДГУК

на освітньо-професійну програму Економіка першого (бакалаврського) рівня вищої освіти на здобуття освітнього ступеня «бакалавр» за спеціальністю 051 «Економіка» галузь знань 05 «Соціальні та поведінкові науки», розроблену на кафедрі економіки та соціально-поведінкових наук Уманського державного педагогічного університету імені Павла Тичини

Метою освітньо-професійної програми є підготовка фахівців за спеціальністю 051 «Економіка», здатних розв'язувати складні спеціалізовані завдання та практичні проблеми у сфері економіки в процесі професійної діяльності, що передбачає застосування теорій та методів економічної науки і характеризується комплексністю й невизначеністю умов.

Освітньо-професійна програма передбачає обґрунтоване поєднання аудиторних годин із самостійною роботою здобувачів вищої освіти. Структура програми дозволяє здобувачеві вищої освіти отримати індивідуальний набір знань шляхом представленої частини вибіркових курсів.

Дана ОПП регламентує мету, очікувані результати навчання, зміст, умови і технологію реалізації освітнього процесу, оцінку якості підготовки фахівців за даною спеціальністю і включає у себе: загальну інформацію, мету і характеристику освітньої програми, придатність випускників до працевлаштування та подальшого навчання, викладання та оцінювання, програмні компетентності, програмні результати навчання, ресурсне забезпечення реалізації програми, академічну мобільність, перелік компонентностей.

Розроблена освітньо-професійна програма «Економіка» зі спеціальності 051 «Економіка» може бути використана в освітньому процесі для підготовки здобувачів першого (бакалаврського) рівня вищої освіти на здобуття освітнього ступеня «бакалавр» за спеціальністю 051 «Економіка» галузь знань 05 «Соціальні та поведінкові науки»

Директор ТОВ «РТА-ВУД»



Р.Р. Шевчука

РЕЦЕНЗІЯ-ВІДГУК

на освітньо-професійну програму Економіка першого (бакалаврського) рівня вищої освіти на здобуття освітнього ступеня «бакалавр» за спеціальністю 051 «Економіка» галузь знань 05 «Соціальні та поведінкові науки», розроблену на кафедрі економіки та соціально-поведінкових наук Уманського державного педагогічного університету імені Павла Тичини

Освітньо-професійна програма Економіка за спеціальністю 051 «Економіка» розроблена з врахуванням вимог ринку праці та Стандарту вищої освіти, що затверджений Наказом МОН України.

Реалізація освітньо-професійної програми 051 «Економіка» дозволяє забезпечити досягнення передбачених програмних результатів навчання та набуті здобувачами вищої освіти програмних компетентностей зі спеціальності. Програмні компетентності, в свою чергу, включають інтегральну компетентність, загальні та фахові компетентності, необхідні для успішної діяльності фахівця.

Послідовність вивчення дисциплін, перелік та обсяг обов'язкових та вибіркових дисциплін відповідають структурно-логічній схемі підготовки здобувачів вищої освіти за спеціальністю 051 «Економіка» і покликані сприяти забезпеченню відповідності програмних результатів навчання запитам роботодавців. Вимоги до змісту, оновлення, реалізації компетентнісного підходу ОПП створюють умови для усебічного розвитку особистості здобувача.

В сукупності розроблена освітньо-професійна програма Економіка за спеціальністю 051 «Економіка» відповідає заявленому рівню вищої освіти, а її реалізація дозволяє сформувати компетентності, потрібні для успішного вирішення професійних задач, та забезпечити відповідність програмних результатів навчання запитам потенційних роботодавців (стейкхолдерів).

Директор ТМ «Комфорт»



О.М. Штангей